

**Honda EU32i**

**BETJENINGSVEJLEDNING**

Oversættelse af den originale  
betjeningsvejledning

## WARNING

Udstødningen indeholder giftig kuliltegas, der kan bygge op til farlige niveauer i lukkede eller delvist lukkede områder.

Indånding af kulilte kan forårsage bevidstløshed eller død.

Lad aldrig dette produkts motor køre i et lukket eller endda delvist lukket område.

Opbevar denne brugervejledning ved hånden, så du til enhver tid kan se den.

Denne brugervejledning betragtes som en permanent del af generatoren og bør forblive med generatoren, hvis den sælges videre.

Oplysningerne og specifikationerne i denne publikation var gældende på tidspunktet for godkendelse til trykning. Honda Motor Co., Ltd. forbeholder sig dog retten til at afbryde eller ændre specifikationer eller design til enhver tid uden varsel og uden at pådrage sig nogen som helst forpligtelse.

Illustrationerne kan variere efter modeltype.

# INDLEDNING

Tak for at du har købt en Honda-generator.

Vi vil gerne hjælpe dig med at få de bedste resultater fra din nye generator og med at betjene den sikkert. Denne vejledning indeholder oplysninger om, hvordan du gør det. Læs den omhyggeligt.

Vi foreslår, at du læser garantien for fuldt ud at forstå dens dækning og dit ansvar for ejerskab.

Når din generator har brug for planlagt vedligeholdelse, skal du huske, at din Honda-serviceforhandler er specielt uddannet i at servicere Honda-generatorer. Din Honda-serviceforhandler er dedikeret til din tilfredshed og vil med glæde besvare dine spørgsmål og bekymringer.

# INDLEDNING

---

## ET PAR ORD OM SIKKERHED

Din og andres sikkerhed er meget vigtig.

Vi har givet vigtige sikkerhedsmeddelelser i denne manual og på generatoren. Disse oplysninger advarer dig om potentielle farer, der kan skade dig eller andre. Læs venligst disse meddelelser omhyggeligt.

Det er naturligvis ikke praktisk eller muligt at advare dig om alle de farer, der er forbundet med drift eller vedligeholdelse af en generator. Du skal bruge din egen gode dømmekraft.

Du finder vigtige sikkerhedsoplysninger i en række forskellige former:

- **Sikkerhedsmærker** - på generatoren.
- **Instruktioner** – hvordan man bruger denne generator korrekt og sikkert.
- **Sikkerhedsoverskrifter** - såsom *VIGTIG SIKKERHEDSINFORMATION*.
- **Sikkerhedsmeddelelser** – foran et sikkerhedsadvarselssymbol og et af tre signalord, FARE, ADVARSEL eller FORSIGTIG. 

Disse signalord betyder:

 **DANGER**

Du BLIVER DRÆBT eller ALVORLIGT SÅRET, hvis du ikke følger instruktionerne.

 **WARNING**

Du KAN blive DRÆBT eller ALVORLIGT SÅRET, hvis du ikke følger instruktionerne.

 **CAUTION**

Du KAN blive såret, hvis du ikke følger instruktionerne.

Hele denne bog er fyldt med vigtige sikkerhedsoplysninger - læs den venligst omhyggeligt.

## INSTRUKTIONER TIL FOREBYGGELSE AF SKADER

Foruden ovenstående finder du information foran et  **NOTICE**. Disse oplysninger er beregnet til at hjælpe dig med at undgå skader på din generator, anden ejendom eller miljøet.

# INDHOLD

---

## INDHOLD

<b>INDLEDNING .....</b>	<b>1</b>
<b>GENERATORSIKKERHED .....</b>	<b>6</b>
<b>VIGTIG SIKKERHEDSINFORMATION .....</b>	<b>6</b>
Brugerens ansvar .....	6
Risiko med kulilte .....	7
Risiko for elektriske stød .....	8
Risiko for brand og forbrændinger .....	9
Påfyld benzin forsigtigt .....	9
Ekspllosionssikkerhed .....	10
Køretøjer og transportfarer .....	10
Bortskaffelse .....	10
Bortskaffelse af generator .....	10
<b>PLACERING AF SIKKERHEDSMÆRKATER .....</b>	<b>11</b>
<b>INSTRUKTIONER TIL FØRSTE BRUG .....</b>	<b>16</b>
MOTOROLIE .....	16
MOTOROLIEANBEFALINGER .....	17
BENZINSLANGER .....	18
BRÆNDSTOFANBEFALINGER .....	20
<b>KONTROL OG FUNKTIONER .....</b>	<b>21</b>
<b>KOMPONENT- OG KONTROLPLACERINGER .....</b>	<b>21</b>
<b>BETJENINGSGREB .....</b>	<b>23</b>
Tændingskontakt .....	23
Startergreb .....	23
Eco gashåndtag .....	24
Paralleldriftsudtag .....	25
<b>SIKRINGER .....</b>	<b>25</b>
<b>FUNKTIONER .....</b>	<b>26</b>
Jordklemme .....	26
Brændstofdiveauindikator .....	27
Kontrollampe for strøm .....	27
Overbelastningsalarm (indikator) .....	28
Oliealarm/kontrolindikator .....	28
LED Lampeindikationer .....	29
Bluetooth® Funktion .....	30
Smartphone-applikation .....	30
Grip og Under Grip .....	32

# INDHOLD

---

<b>FØR BETJENING .....</b>	<b>33</b>
ER DU KLAR TIL AT KOMME I GANG?.....	33
Viden .....	33
ER DIN GENERATOR KLAR TIL AT KØRE? .....	33
Tjek motoren.....	34
AC apparat og strømledning .....	34
KONTROL AF MOTOROLIENIVEAU.....	36
KONTROL AF LUFTFILTER .....	37
SIKRE FORHOLDSREGLER VED BRUG.....	39
<b>ANVENDELSE.....</b>	<b>40</b>
START AF MOTOREN.....	40
STOP AF PÅHÆNGSMOTOREN .....	42
STOP AF MOTOREN med <i>Bluetooth</i> ® AKTIVERET SMARTPHONE .....	43
AC DRIFT .....	44
AC applikationer .....	46
AC PARALLEL DRIFT .....	47
AC Parallel Operation Applikationer .....	48
ØKO GASSYSTEM.....	50
STANDBY STRØM.....	51
Tilslutninger til en bygnings elektriske system .....	51
System Ground .....	51
Særlige krav .....	52
<b>SERVICE AF DIN GENERATOR.....</b>	<b>53</b>
DET VIGTIGE VED VEDLIGEHOLDELSE.....	53
SIKKERHED VED VEDLIGEHOLDELSE.....	54
Sikkerhedsregler .....	54
SERVICESKEMA .....	55
SKIFT AF MOTOROLIE.....	56
LUFTRENSERVICE.....	57
Skum luftfilter rengøring.....	57
TÆNDSTIKSERVICE .....	58
GNISTFÆRRESERVICE .....	60
<b>OPBEVARING.....</b>	<b>62</b>
FORBEREDELSE AF OPBEVARING .....	62
Rengøring .....	62
Benzin .....	62
Motorolie .....	65
Motor cylinder .....	65
FORHOLDSREGLER VED OPBEVARING.....	66
FJERNELSE FRA OPBEVARING .....	66

# INDHOLD

---

TRANSPORTER.....	67
<b>UVENTEDE PROBLEMER .....</b>	<b>69</b>
MOTORHASTIGHED ER USTABIL ELLER VIL IKKE STARTE.....	69
MOTOR MANGLER KRAFT.....	70
INGEN STRØM VED AC-BESKYTTELSER .....	70
<b>TEKNISK INFORMATION .....</b>	<b>71</b>
SERIENUMMER PLACERING .....	71
SPECIFIKATIONER .....	72
REFERENCEINFORMATION .....	77

# **GENERATORSIKKERHED**

---

## **VIGTIG SIKKERHEDSINFORMATION**

Honda generatorer er designet til brug med elektrisk udstyr, der har passende strømkrav. Anden anvendelse kan resultere i skade på operatøren eller beskadigelse af generatoren og anden ejendom.

De fleste personskader eller skader på ejendom kan forhindres, hvis du følger alle instruktionerne i denne manual og på generatoren. De mest almindelige farer diskuteres nedenfor sammen med den bedste måde at beskytte dig selv og andre på.

### **Brugerens ansvar**

- Forsøg aldrig at modificere generatoren. Det kan forårsage en ulykke samt skade på generatoren og apparaterne. Manipulation med motoren annullerer EU-typegodkendelsen af denne.
  - Tilslut aldrig et forlængerrør på lydporten.
  - Undlad at ændre på indsugningssystemet.
  - Juster aldrig på omdrejningsregulatoren.
  - Fjern ikke kontrolpanelet eller ledningerne til kontrolpanelet.
- Lær hvordan generatoren stoppes i nødstilfælde,
- Forstå brugen af alle kontroller, udgangsstik og forbindelser.
- Vær sikker på at alle, som skal anvende generatoren får korrekt instruktion.
- Beskyt børn ved at holde dem på sikker afstand fra generatoren.
- Sørg for at følge instruktionerne i denne manual for, hvordan du bruger generatoren og vedligeholdelsesinformation. Hvis instruktionerne ignoreres eller ikke følges korrekt, kan det forårsage en ulykke, såsom et elektrisk stød, og udstødningsgassens tilstand kan forringes.
- Brug ikke generatoren med et dæksel fjernet. Du kan få din hånd eller fod i klemme i generatoren, og det kan forårsage ulykker.
- Kontakt din autoriserede Honda forhandler for adskillelse og vedligeholdelse, som ikke er beskrevet i denne vejledning.
- Overhold alle gældende love og regulativer, når generatoren anvendes.

- Benzin og olie er giftigt. Følg instruktionerne fra hver producent før brug.
- Placer generatoren på en plan flade inden anvendelse.

## **Risiko med kulilte**

En generators udstødning indeholder giftig kulilte, som du hverken kan se eller lugte. Indånding af kulilte kan DRÆBE DIG PÅ MINUTTER. For at undgå kulilteforgiftning skal du følge disse instruktioner, når du betjener en generator:

- Kør kun en generator UDENFOR, langt væk fra vinduer, døre og ventilationsåbninger med motorens udstødning rettet væk fra besatte strukturer.
- Betjen aldrig en generator inde i et hus, garage, kælder, krybekælder, nogen form for køretøj, trailer eller båd, eller noget lukket eller delvist lukket rum.
- Betjen aldrig en generator i nærheden af åbne døre, vinduer, ventilationsåbninger eller luger.
- Få frisk luft og søg straks læge, hvis du har mistanke om, at du har inhaleret kulilte.

Tidlige symptomer på kulilteeksponering omfatter hovedpine, træthed, åndenød, kvalme og svimmelhed. Fortsat udsættelse for kulilte kan forårsage tab af muskulær koordination, tab af bevidsthed og derefter død.

# GENERATORSIKKERHED

---

## Risiko for elektriske stød

Generatoren leverer tilstrækkelig elektrisk kraft til at forårsage alvorlige elektriske stød og endda med dødelig udgang, hvis den anvendes forkert.

- Må ikke bruges under våde forhold. Hold generatoren tør.
  - Må ikke bruges i regn eller sne.
  - Må ikke bruges i nærheden af pool eller et sprinklersystem.
  - Må ikke bruges, når dine hænder er våde.
- Hvis generatoren opbevares udendørs, ubeskyttet mod vejret, skal du kontrollere alle de elektriske komponenter på kontrolpanelet før hver brug. Fugt eller is kan forårsage funktionsfejl eller kortslutning i de elektriske komponenter, hvilket kan resultere i elektriske stød.
- Tilslut ikke til en bygnings elektriske system, medmindre en isolationsafbryder er installeret af en kvalificeret elektriker.
- Til paralleldrift må du kun bruge et Honda-godkendt parallelkabel (ekstraudstyr), når du tilslutter en EU32i til en anden EU32i-generator.
- Tilslut aldrig forskellige generatormodeller.
- Hvis du får et elektrisk stød, kontakt en læge og modtag behandling omgående.

## Risiko for brand og forbrændinger

- Udstødningssystemet bliver under drift varmt nok til at antænde visse materialer.
  - Hold generatoren mindst 1 meter (3 fod) væk fra bygninger og enhver type køretøj, trailer, båd eller andet udstyr under drift.
  - Indkapsl ikke generatoren i nogen struktur.
  - Hold brændbare materialer væk fra generatoren.
  - Bloker ikke indsugnings- eller udstødningsåbninger, slanger, porte, eller spærr luft ind i eller væk fra generatoren.
  - Du må ikke tilføje, fjerne eller ændre dæksler, paneler, hætter eller stropper.
- Nogle dele af forbrændingsmotoren er varme og kan forårsage forbrændinger. Vær opmærksom på advarslerne på generatoren.
- Lyddæmperen bliver meget varm under drift og forbliver varm i et stykke tid efter standsning af motoren. Pas på ikke at røre ved lyddæmperen, mens den er varm. Lad motoren køle af, før generatoren opbevares.
- Hæld ikke vandet direkte på generatoren for at slukke ilden, når den opstår. Brug en passende ildslukker, der er specielt designet til elektrisk brand eller oliebrand.
- Hvis du indånder dampene fra en brand i generatoren, kontakt en læge og modtag omgående behandling.

## Påfyld benzin forsigtigt

Benzin er meget brandfarlig, og benzindampe kan eksplodere.

- Påfyld aldrig benzin under drift.
- Lad motoren køle af, hvis den har været i drift.
- Tank kun brændstof udendørs i et godt ventileret område og på en plan overflade.
- Undgå rygning nær benzin og undgå åben ild og gnister.
- Overfyld aldrig benzintanken.
- Sørg for, at spildt brændstof er blevet tørret op og rensset, før du starter motoren.
- Opbevar kun benzin i godkendte benzindunke.

# **GENERATORSIKKERHED**

---

## **Ekspllosionssikkerhed**

Denne generator er ikke godkendt, som eksplosionssikker.

## **Køretøjer og transportfarer**

- Tøm brændstoffet fra brændstoftanken under transport.
- Brug ikke generatoren, mens den transporteres, eller mens den er monteret på en hvilken som helst type køretøj, trailer eller båd.
- Brug ikke generatoren, når den er i et opbevarings-, last- eller sikkerhedskabinet, inklusive enhver RV-generatorplads.
- Fjern altid generatoren fuldstændigt fra køretøjet, autocamperen, lastbilen, traileren, båden, andet udstyr eller strukturen under drift.
- Generatoren skal forblive stationær, mens den er i drift.

## **Bortskaffelse**

For at beskytte miljøet må den brugte generator, batteri, motorolie osv. ikke bortskaffes uforsigtigt ved at efterlade dem i affaldet. Overhold de lokale love eller regler, eller kontakt din autoriserede Honda-generatorforhandler for at bortskaffe disse dele.

Bortskaf brugt motorolie på en måde, der er forenelig med miljøet. Vi foreslår, at du tager det i en forseglede beholder til din lokale servicestation til genvinding. Smid det ikke i skraldespanden eller hæld det på jorden.

Et forkert bortskaffet batteri kan skade miljøet. Bekræft altid lokale regler for bortskaffelse af batterier. Kontakt din forhandler for udskiftning.

## **Bortskaffelse af generator**



Bortskaf ikke elektrisk udstyr sammen med husholdningsaffald. Hvis elektriske apparater bortskaffes på lossepladser eller lossepladser, kan stoffer lække og reagere og trænge ind i fødekæden, hvilket skader dit helbred og dit velvære. For yderligere information om bortskaffelse af dette produkt, kontakt venligst din forhandler eller din nærmeste indsamlingstjeneste for husholdningsaffald.

## PLACERING AF SIKKERHEDSMÆRKATER

Disse mærkater advarer dig om potentielle farer, der kan forårsage alvorlig personskade. Læs dem omhyggeligt.

Hvis en etiket falder af eller bliver svær at læse, skal du kontakte din forhandler for at få en udskiftning.

### RISIKO FOR FORBRÆNDINGER

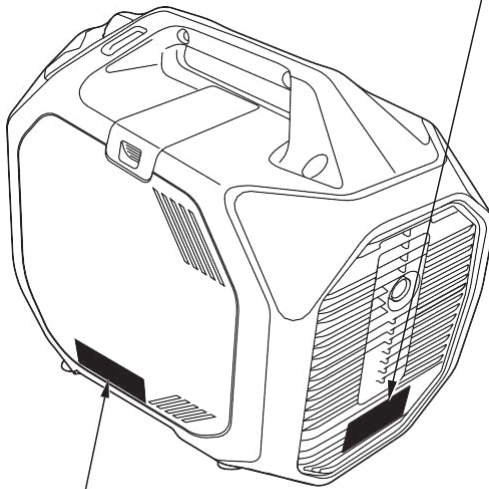

LÆS  
BETJENINGSVEJLEDNINGEN

ADVARSEL MOD UDSTØDNINGSGAS  
BENZIN

RISIKO VED FORBINDELSE  
BEMÆRK

# GENERATORSIKKERHED

OVERFYLD IKKE

TIPS IKKE

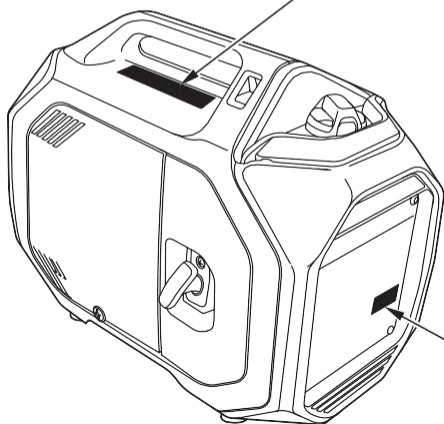
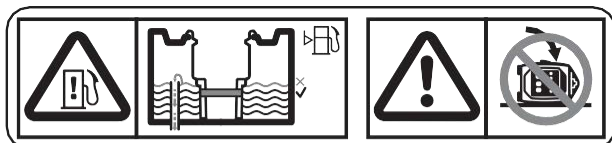

STIKkontakt

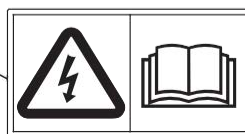



- Et varmt udstødningssystem kan forårsage alvorlige forbrændinger. Undgå kontakt med lydpotten, hvis motoren lige har kørt.



- Honda generator er designet til at give sikker og pålidelig service, hvis den betjenes i henhold til instruktionerne. Læs og forstå brugervejledningen, før du betjener generatoren. Undladelse kan resultere i personskader og skader på plæneklipperen.



- Udstødningen indeholder giftig kulilte, en farveløs, lugtfri gas. Indånding af kulilte kan forårsage tab af bevidsthed og kan føre til døden.
- Hvis du kører med generatoren på et begrænset område eller som bare er delvist lukket, kan luften du indånder indeholde en farlig mængde udstødningsgas.
- Lad aldrig generatoren køre inde i en garage, et hus eller nær åbne vinduer og døre.



- Benzin er meget brandfarligt og eksplosivt. Stop motorer og lad den køle ned inden påfyldning.

# GENERATORSIKKERHED

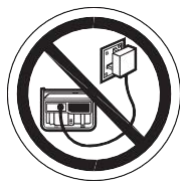

- Forkert tilslutning til en bygning kan lade strøm løbe fra generatoren tilbage i ledningsnettet.

Sådan en strøm kan bevirke at personer, som arbejder på ledningsnettet og andre, kan få elektriske stød, og det kan også resultere i, at generatoren eksploderer, brænder eller forårsager brand, når den almindelige strøm vender tilbage.

Kontakt din el-leverandør eller en autoriseret installatør for korrekt tilslutning.

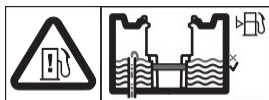

- Fyld ikke tanken over det røde grænsemærke. Overfyldning eller væltning af generatoren kan resultere i, at brændstof strømmer gennem udluftningsrøret og forårsager lækage og brand. Du kan blive forbrændt eller komme alvorligt til skade.



- Tilslut og fjern stikdåsen til paralleldrift med motoren standset.
- Ved enkelt drift skal stikdåsen til paralleldrift fjernes.

- CE-mærke, UKCA-mærke og støjmærkeplaceringer

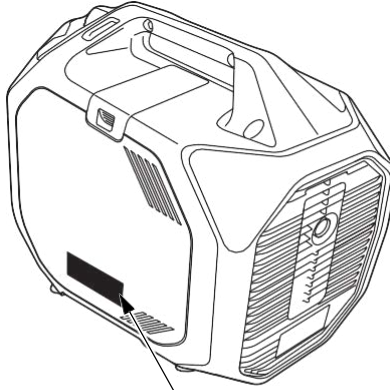

## CE-MÆRKE, UKCA-MÆRKE og NOISE LABEL

Støjmærkat

Ydelsesklasse

Producentens navn og adresse.

Kvalitetsklasse

<b>EU 32i</b>		<b>UKCA</b>	
Low-power generating set EN ISO 8528-13			
Maximum power	MAX 3.2 kW	50 Hz	G1
Rated power	COP 2.6 kW	230 V	A
Rated power factor	1.0	11.3 A	IP23M
Year of Mfg.		Mass	kg

Produktionsår

IP-kode

Vægt

Navn og adresse på den autoriserede repræsentant

Navn og adresse på producenten, den autoriserede repræsentant er skrevet i "Overensstemmelseserklæringen" INDHOLDSOVERSIGT i denne brugervejledning.

# INSTRUKTIONER TIL FØRSTE BRUG

## MOTOROLIE

Generatoren sendes **UDEN OLIE** i motoren.

1. Placer generatoren på en plan overflade.
2. Løsn skruen til vedligeholdelsesdækslet, og fjern vedligeholdelsesdækslet.

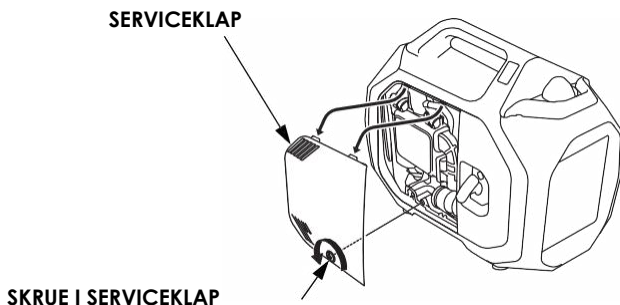

3. Med generatoren i vandret position fjernes oliepåfyldningsdækslet ved at dreje det mod uret.
4. Tilsæt nok olie til at bringe olieniveauet til den øvre grænse af oliepåfyldningsstudsens. SAE10W-30 API-tjenestekategori SE eller nyere (eller tilsvarende) anbefales til generel brug; for yderligere anbefalinger (se side 17).

**Maksimal oliekapacitet:** 0,46 L (0,48 US qt, 0,40 Imp qt)

**Overfyld ikke motoren med olie.** Hvis motoren er overfyldt, kan den overskydende olie overføres til luftfilterhuset og luftfilteret.

5. Skru oliepåfyldningsdækslet sikkert i.

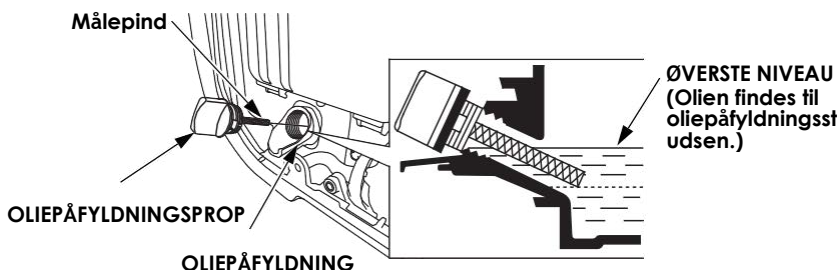

6. Monter vedligeholdelsesdækslet igen, og spænd skruen ordentligt.

## MOTOROLIEANBEFALINGER

Olie er en væsentlig faktor, der påvirker ydeevne og levetid. Brug 4-takts rengøringsolie til biler.

SAE 10W-30 anbefales til almindelig brug. Andre viskositeter vist i skemaet kan bruges, når gennemsnitstemperaturen i dit område er inden for det anbefalede område.

Specifikation for motorolie, der er nødvendig for at opretholde systemet for emissionsstyring: Honda motorolie.

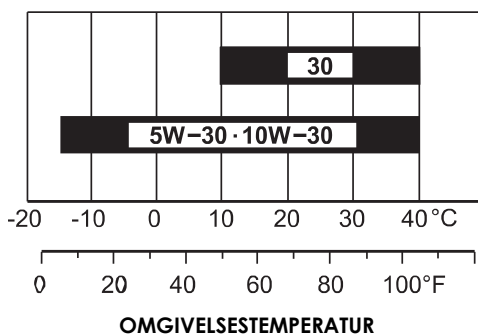

Læs instruktionerne på oliebeholderen før brug.

SAE-olieviskositeten og API-servicekategorien er på API-etiketten på oliebeholderen. Honda anbefaler, at du bruger API-servicekategori SE eller nyere (eller tilsvarende) olie.

# INSTRUKTIONER TIL FØRSTE BRUG

## BENZIN

Tilføj brændstof til generatoren i et godt ventileret område. Brændstof kun udendørs. Hold benzin væk fra apparatet, såsom pilotlys, grill, elektriske apparater, elværktøj osv. Spildt brændstof er ikke kun en brandfare, det forårsager miljøskader. Tank omhyggeligt for at undgå at spilde brændstof. Tør spild op med det samme. Fyld ikke brændstoftanken over det øverste niveaumærke (rødt) på brændstofsien. Efter påfyldning skal brændstoftankdækslet monteres forsvarligt igen.

Når det er relevant, med motoren stoppet, skal du kontrollere brændstofniveaui ndikatoren for brændstofniveaue t. Hvis brændstofniveaue t er lavt, skal du vente på, at generatoren er afkølet, og derefter fylde brændstoftanken.

Denne motor er certificeret til at køre på blyfri benzin med et forskningsoktanttal på 89 eller højere. Se "ANBEFALINGER FOR BRÆNDSTOF" ( se side 20) for yderligere brændstofanbefalinger.

### WARNING

Benzin er meget brandfarligt.

Du kan blive forbrændt og alvorligt skadet, hvis benzinen behandles forkert.

- Stop motoren, og lad den køle af, før du håndterer brændstof.
- Hold varme, gnister og åben ild væk.
- Håndter kun benzin udendørs.
- Hold dig væk fra dit køretøj.
- Tør straks spildt benzin op.

### NOTICE

*Brændstof kan beskadige maling og plast. Pas på ikke at spilde benzin under påfyldningen. Skader forårsaget af spildt brændstof er ikke dækket af garantien.*

# INSTRUKTIONER TIL FØRSTE BRUG

1. Fjern brændstofpåfyldningsdækslet.

TANKDÆKSEL

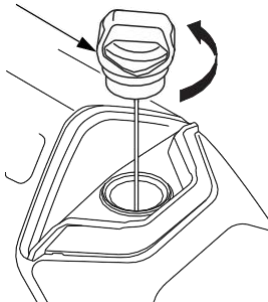

2. Tank omhyggeligt for at undgå at spilde brændstof. Fyld ikke brændstoftanken over det øverste niveaumærke (rødt) på brændstofsien.

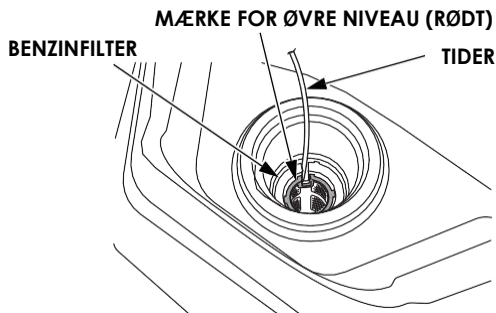

## NOTICE

*Brændstof kan beskadige maling og plast. Pas på ikke at spilde benzin under påfyldningen. Skader forårsaget af spildt brændstof er ikke dækket af garantien.*

3. Efter påfyldning spændes brændstofpåfyldningsdækslet, indtil det klikker.

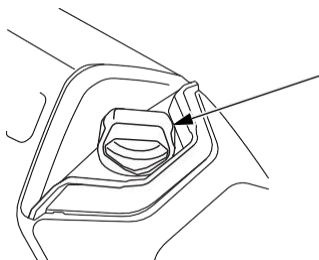

TANKDÆKSEL

Flyt generatoren mindst 3 meter (10 fod) væk fra brændstofkilden og stedet, før motoren startes.

# **INSTRUKTIONER TIL FØRSTE BRUG**

## **BRÆNDSTOFANBEFALINGER**

Denne motor er certificeret til at køre på blyfri benzin med et forskningsoktant på 89 eller højere.

Specifikation (er) for benzinen er nødvendig for at opretholde systemet for emissionsstyringen: E10 brændstof henvist til i EU-regulering.

Brug kun blyfri benzin, ellers vil katalysatoren miste sin effektivitet og påvirke udstødningsemissionerne negativt.

Brug aldrig benzin, der er gammel, forurenede eller blandet med olie. Undgå snavs, støv og vand i benzintanken.

Du må bruge almindelig blyfri benzin, der ikke indeholder mere end 10 % ethanol (E10) eller 5 % methanol i volumen. Derudover skal methanol indeholde hjælpeopløsningsmidler og korrosionsinhibitorer.

Brug af brændstoffer med et indhold af ethanol eller methanol større end vist ovenfor kan forårsage start- og/eller ydelsesproblemer. Det kan også beskadige brændstofsystems metal-, gummi- og plastdele.

Motorskader eller ydelsesproblemer, der skyldes brug af brændstof med en højere procentdel af ethanol eller methanol end vist ovenfor og blyholdig benzin, er ikke dækket af garantien.

Hvis dit udstyr vil blive brugt sjældent, se brændstofafsnittet i kapitlet "OPBEVARING" (se side 62) for yderligere information om brændstofforringelse.

# KONTROL OG FUNKTIONER

## KOMPONENT- OG KONTROLPLACERINGER

Brug illustrationerne på disse sider til at finde og identificere de hyppigst anvendte kontroller.

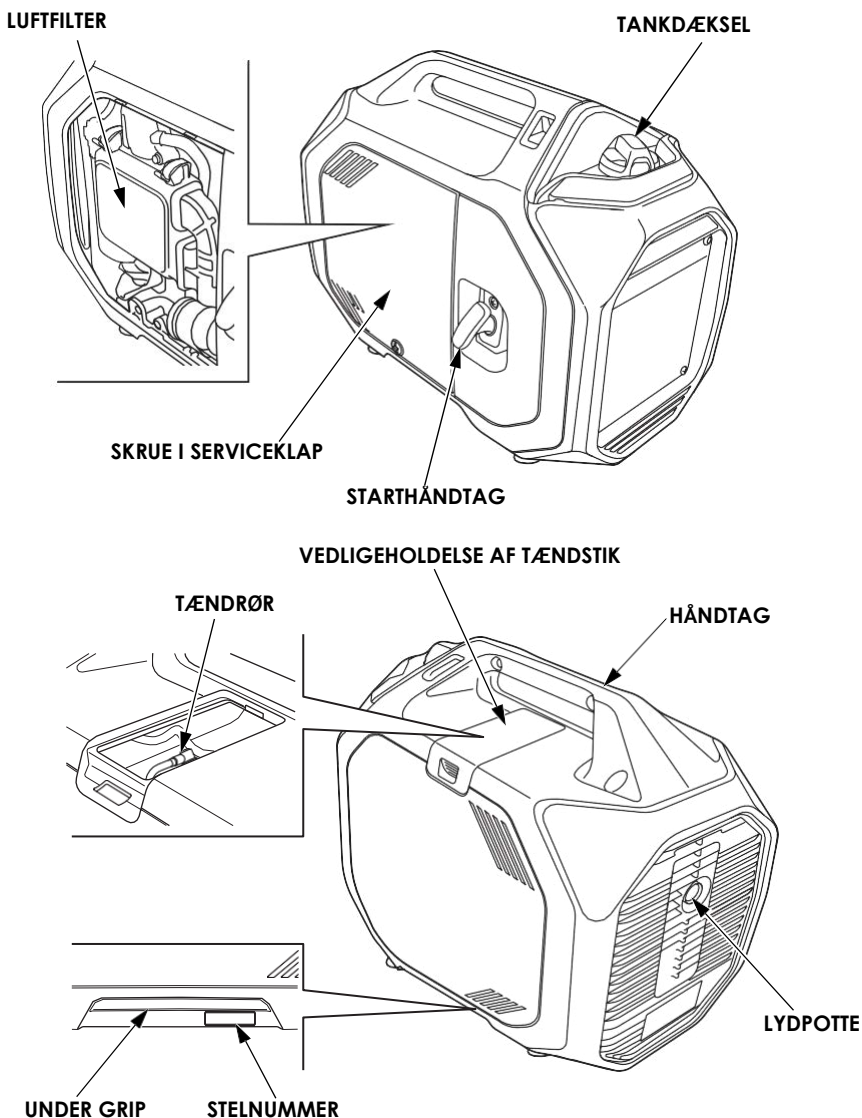

# KONTROL OG FUNKTIONER

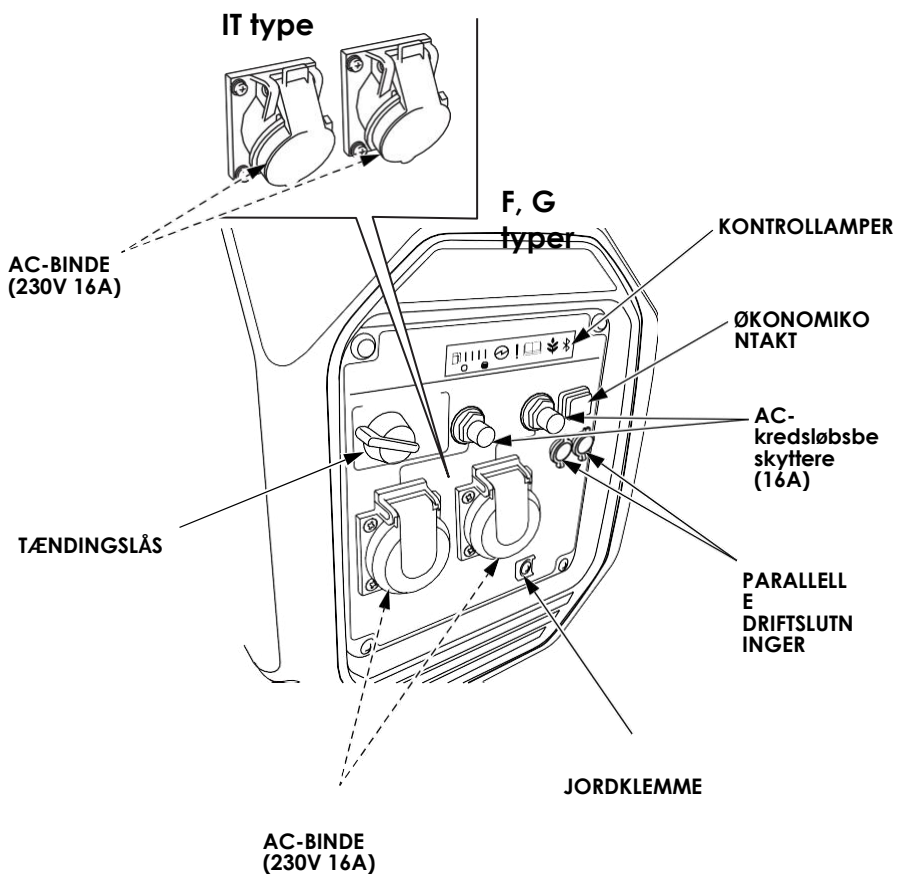

## BETJENINGSGREB

### Tændingskontakt

Motorkontakten styrer tændingssystemet.

OFF - Stopper motoren.

ON - Køreposition og til start med rekylstarteren.

### Startergreb

Ved at trække i startgrebet aktiveres rekylstarteren for at starte motoren.

#### NOTICE

Lad ikke startgrebet klikke tilbage mod generatoren. Før det forsigtigt tilbage for at forhindre beskadigelse af starteren.

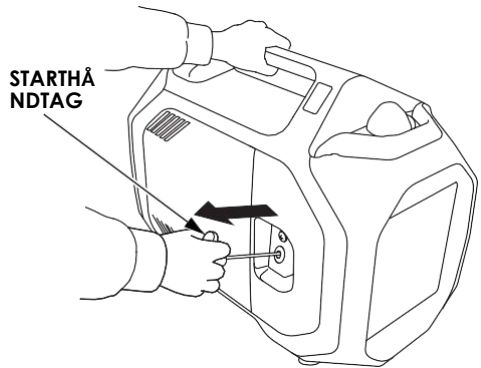
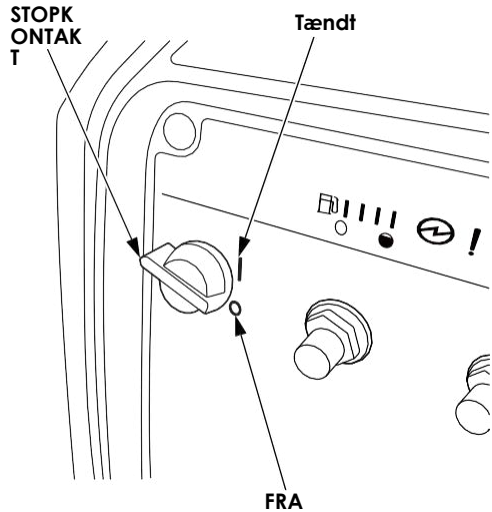

# KONTROL OG FUNKTIONER

## Eco gashåndtag

Eco Throttle-systemet reducerer automatisk motorhastigheden, når belastninger slukkes eller frakobles. Når apparater tændes eller tilsluttes igen, vender motoren tilbage til den korrekte hastighed for at drive den elektriske belastning.

Hver gang du trykker på Eco-gaskontakten, tænder og slukker systemet. Hvis høje elektriske belastninger er tilsluttet samtidigt, skal du skubbe Eco Throttle-systemet til OFF for at reducere spændingsændringer.

Eco Throttle system ON	Indikator lyser (grøn) <ul style="list-style-type: none"><li>• Anbefales for at minimere brændstofforbruget og yderligere reducere støjniveauet, når mindre end en fuld belastning påføres generatoren.</li></ul>
Eco Throttle system OFF	Indikator lyser slukket <ul style="list-style-type: none"><li>• Eco Throttle-systemet fungerer ikke.</li></ul>

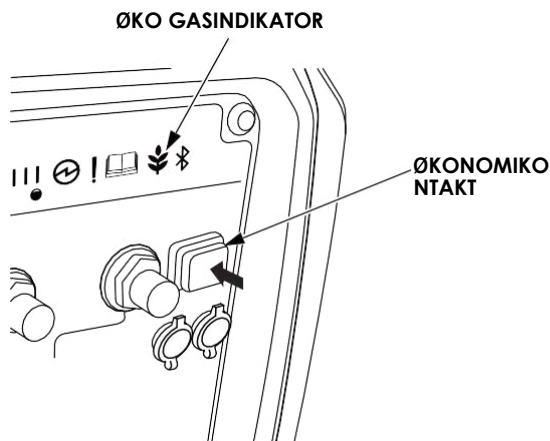

## OVERBELASTNING NULSTIL:

Hvis strømproduktionen stopper på grund af overbelastning, og overbelastningsalarmindikatoren blinker, er overbelastningsnulstilling tilgængelig. Efter at have fjernet årsagen til overbelastningen, kan strømproduktionen genoptages ved at trykke på og holde Eco Throttle-kontakten nede (i mere end 3 sekunder).

## Paralleldriftsudtag

Disse udtag bruges til at forbinde to EU32i-generatorer til paralleldrift (se side 47 til 49). Et Honda-godkendt parallelkabel (ekstraudstyr) kræves til paralleldrift. Dette kabel kan købes hos din forhandler.

### PARALLELE DRIFTSLUTNINGER

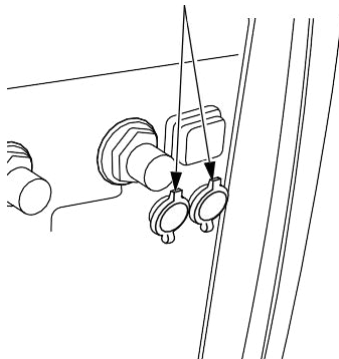

## SIKRING

AC-kredsløbsbeskytterne slukker automatisk, hvis der er en kortslutning eller en betydelig overbelastning af generatoren ved hver stikkontakt. Hvis en AC-kredsløbsbeskytter slukker automatisk, skal du kontrollere, at apparatet fungerer korrekt og ikke overstiger kredsløbets nominelle belastningskapacitet, før AC-kredsløbsbeskytteren nulstilles.

### F, G typer

AC-kredsløbsbeskytter (16A)  
(Til beholder nr. 1)

AC-kredsløbsbeskytter (16A)  
(Til beholder nr. 2)

### IT type

AC CONTACT (230V 16A) nr. 1

AC CONTACT (230V 16A) nr. 2

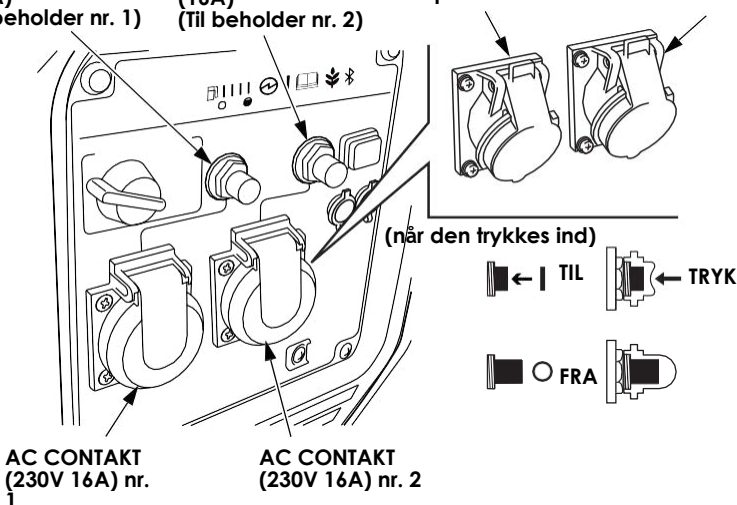

# KONTROL OG FUNKTIONER

---

## FUNKTIONER

### Jordklemme

Generatorens jordterminal er forbundet med generatorens ramme, generatorens ikke-strømførende metaldele og jordterminalerne på hver stikkontakt.

Inden jordterminalen tages i brug, skal du kontakte en kvalificeret elektriker, elektrisk inspektør eller et lokalt bureau, der har jurisdiktion for lokale regler eller forordninger, der gælder for den tilsigtede brug af generatoren.

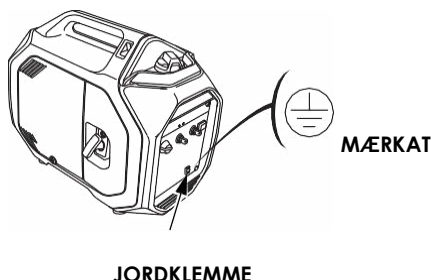

Generatoren leverer tilstrækkelig elektrisk kraft til at forårsage alvorlige elektriske stød og endda med dødelig udgang, hvis den anvendes forkert. Kontroller at generatoren tilsluttes til en korrekt jordforbindelse, når det tilsluttede udstyr kræver dette.

For at tilslutte jordklemmen på generatoren til et jordspyd kræves en kobberledning i samme dimension, som kablet til det tilsluttede udstyr eller større.

Anvend et forlængerkabel med jord, når det tilsluttede udstyr kræver jordforbindelse.

For at identificere jordstiften i stikket, se stikkontakt side 76.

## Brændstofniveauindikator

Brændstofniveauindikatoren er en mekanisk enhed, der måler brændstofniveauet i tanken. For at give øget driftstid, start med en fuld tank før brug.

Kontroller brændstofniveauet med generatoren på en plan overflade. Fyld altid brændstof på med slukket motor og afkøl.



BRÆNDSTOFNIVEAUINDIKATOR

Indikatoren i henhold til generatorens brændstofniveau som følger:

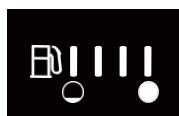

80 % eller mere  
mindre



60-80 %



40-60 %



20-40 %



20 % eller  
mindre

## Kontrollampe for strøm

Udgangsindikatoren (grøn) lyser, når generatoren kører normalt. Det indikerer, at generatoren producerer elektrisk strøm ved stikkontakterne.

Derudover har output-indikatoren en forenklet timetællerfunktion. Når du starter motoren, blinker indikatoren i henhold til generatorens akkumulerede driftstimer som følger:

- Ingen blink: 0-100 timer
- 1 blink: 100-200 timer
- 2 blink: 200-300 timer
- 3 blink: 300-400 timer
- 4 blink: 400-500 timer
- 5 blink: 500 timer eller mere



KONTROLLAMPE FOR STRØM (GRØN)

# KONTROL OG FUNKTIONER

## Overbelastningsalarm (indikator)

Hvis generatoren er overbelastet (over 3,2 kVA), eller hvis der er en kortslutning i et tilsluttet apparat, vil overbelastningsalarmindikatoren (rød) tænde. Overbelastningsalarmindikatoren (rød) vil forblive TÆNDT, og efter ca. 10 sekunder, når en overbelastning eller ca. 5 sekunder i tilfælde af kortslutning, vil strømmen til de tilsluttede apparater slukkes, og udgangsindikatoren (grøn) vil gå OFF. Motoren vil dog fortsætte med at køre.

Hvis indikatoren for overbelastningsalarm (rød) blinker konstant, skal du trykke på og holde ECO-gaskontakten nede for at nulstille den (se side 24).



## Olievalarm/kontrolindikator

Oil Alert-systemet er designet til at forhindre motorskader forårsaget af en utilstrækkelig mængde olie i krumtaphuset. Før olieniveauet i krumtaphuset kan falde til under en sikker grænse eller i tilfælde af overophedning af motoren, tændes olievalarm/tjek-indikatoren (rød), og olievalmsystemet stopper automatisk motoren (motorkontakten forbliver i ON position).

Hvis motoren stopper, eller olievalarm-/tjek-indikatoren (rød) lyser, når du trækker i startgrebet, skal du kontrollere motoroliestanden (se side 36) før fejlfinding i andre områder. Sørg også for at installere generatoren på en plan overflade.

Motoren kan stoppe på grund af aktivering af olievalmsystemet, selvom motorolieniveauet er normalt, når generatoren vippes.

Hvis indikatoren for olievalarm/tjek (rød) blinker konstant, tyder det på en unormal tilstand, kontakt din forhandler.



# KONTROL OG FUNKTIONER

LED  
Lampeindikationer



OLIEADVARSEL/KONTROLINDIKATOR

OVERBELASTNING ALARMINDIKATOR

KONTROLLAMPE FOR STRØM

Status	Mulig årsag	Produktion Indikator	Oliealarm/Tjek indikator	Overbelastnings Alarminikator
Normal	Drift normalt	○ ● ☼	●	●
Fejl	Inverter enhed svigt osv.	/ /	☼	●
Unormalt	Produktion overstrøm	●	●	/
	Inverter enhed overophedning	●	●	○ ○ ☼
Advarsel	<ul style="list-style-type: none"> <li>• Motorolie niveau lavt</li> <li>• Tilt detektion</li> <li>• Motor overophedning</li> </ul>	●	○	●

○: PÅ

●: AF

☼: Blinker

Se "SIG PÅ UVENTTE PROBLEMER" på side 69 for fejldiagnose.

# KONTROL OG FUNKTIONER

## Bluetooth® Funktion

Generatoren er forbundet til en smartphone via en *Bluetooth®* -forbindelse.

- Rækkevidden mellem din *Bluetooth®*-aktiverede smartphone og generatoren kan maksimeres, når der er en klar, forhindringer fri, sigtelinje mellem enhederne. Forbindelsesafstanden er også påvirket af den anvendte type smartphone og det omgivende miljø, strukturer og elektronisk interferens.

## Smartphone-applikation

Honda "My Generator" smartphone-applikationen er kun til brug med Honda-generators udstyret med *Bluetooth®* -teknologi. Applikationen er i stand til at udføre følgende praktiske funktioner:

- Fjernstop:  
Kan stoppe generatormotoren på afstand
- Fjernskift Eco Throttle-systemet på afstand
- Fjernovervågning:  
Viser effektniveau og resterende brændstofniveau osv.
- Modtag notifikationer:  
Kan modtage fejl- og vedligeholdelsesadvarsler

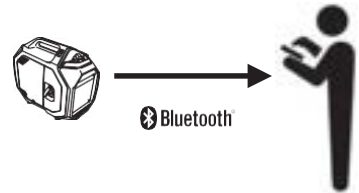

Downloader appen

Gå til App Store (iOS) eller Google Play

(Android) og søg efter "Honda My Generator" for at downloade appen.

Parring (kun ved førstegangsforbindelse)

Se Support på Honda "My Generator" smartphone-applikationen for at parre smartphonen med generatoren.

- Udfør parringen inden for 30 sekunder efter start af motoren.



BLUETOOTH-INDIKATOR

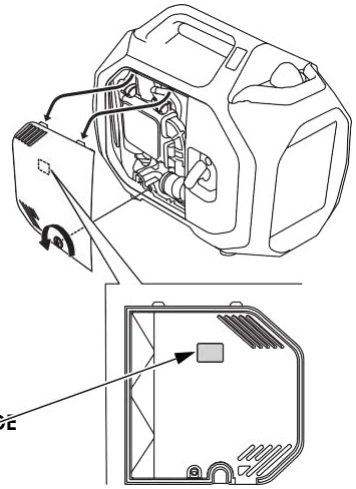

BLUETOOTH ADGANGSKOBE

Indikatoren i henhold til *Bluetooth*®-forbindelsen som følger:

- OFF: Ikke tilsluttet
- Hurtigt blinkende: Fejlfunktion
- Langsomt blinkende: Parring tilgængelig
- ON: Tilsluttet

# KONTROL OG FUNKTIONER

---

## Grip og Under Grip

Brug grebet i hånden, når du løfter generatoren.

Udover at bruge grebet, kan du løfte generatoren ved hjælp af undergrebet med den anden hånd, hvis det er nødvendigt.

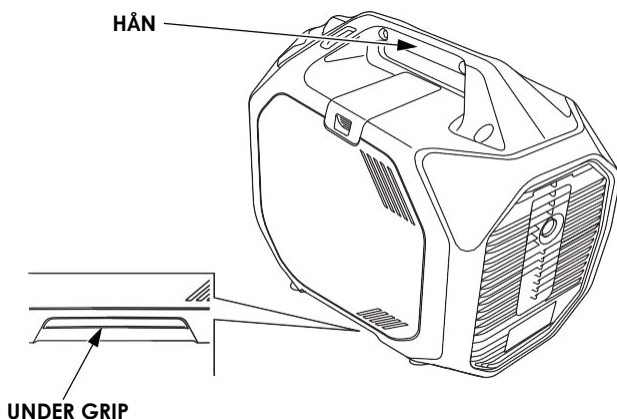

# FØR BETJENING

## ER DU KLAR TIL AT KOMME I GANG?

Din sikkerhed er dit ansvar. Lidt tid brugt på forberedelsen vil reducere din risiko for skader markant.

### Viden

Læs og forstå denne manual. Ved, hvad kontrollerne gør, og hvordan de betjenes.

Gør dig bekendt med generatoren og dens funktion, før du begynder at bruge den. Ved, hvordan du hurtigt slukker generatoren i tilfælde af en nødsituation.

Hvis generatoren bruges til at drive apparater, skal du sikre dig, at de ikke overstiger generatorens belastningsværdi (se side 46 og 49).

## ER DIN GENERATOR KLAR TIL AT KØRE?

Af hensyn til din sikkerhed, for at sikre overholdelse af miljøbestemmelser og for at maksimere dit udstyrs levetid, er det meget vigtigt at tage et par øjeblikke, før du betjener generatoren, for at kontrollere dens tilstand. Sørg for at tage hånd om ethvert problem, du finder, eller få din forhandler til at rette det, før du betjener generatoren.

### WARNING

Manglende vedligeholdelse af denne generator, eller undladelse af at rette et problem før drift, kan resultere i en væsentlig fejlfunktion.

Nogle funktionsfejl kan forårsage alvorlige kvæstelser eller dødsfald.

Udfør altid en inspektion før operation før hver operation og ret eventuelle problemer.

# FØR BETJENING

---

For at forhindre en mulig brand skal generatoren holdes mindst 1 meter (3 fod) væk fra bygningsvægge, køretøjer og andet udstyr under drift. Anbring ikke brændbare genstande tæt på motoren eller udstødningen.

Før du påbegynder dine kontroller før drift, skal du sørge for, at generatoren står på en plan og fast overflade, og at motorkontakten er i OFF-position.

## Tjek motoren

- Inden hver anvendelse, se omkring og under påhængsmotoren for tegn på spild af olie og benzin.
- Kontroller motoroliestanden (se side 36). Et lavt motorolieniveau vil få Oil Alert-systemet til at slukke for motoren.
- Kontroller luftfiltrene (se side 37). Snavsede luftfiltre vil begrænse luftstrømmen til brændstofsyste­met, hvilket reducerer motorens og generatorens ydeevne.
- Kontroller brændstofniveauet (se side 18). At starte med en fuld tank vil hjælpe med at eliminere eller reducere driftsafbrydelser for tankning.

## AC apparat og strømledning

Før du tilslutter et vekselstrømsapparat eller netledning til generatoren:

- Brug jordede 3-benede forlængerledninger, værktøj og apparater eller dobbeltisolerede værktøj og apparater.
- Efterse ledninger og stik, og udskift dem, hvis de er beskadigede.
- Sørg for, at apparatet er i god stand. Defekte apparater eller strømkabler kan skabe risiko for elektrisk stød.
- Sørg for, at værktøjets eller apparatets elektriske mærkning ikke overstiger den nominelle effekt af generatoren eller stikkontakten, der bruges.
- Overbelast aldrig nogen af stikdåserne.
- Når der skal anvendes et forlænger­kabel, brug kun et kraftigt gummikabel.  
Ved brug af forlænger­kabel må modstandsværdien ikke overstige 1,5 Ω.

- Begræns længden af forlængerledninger; 60 m (200 fod) for kabler på  $1,5 \text{ mm}^2$  (  $0,0023 \text{ i}^2$ ) og 100 m (330 fod) for kabler på  $2,5 \text{ mm}^2$  (  $0,0039 \text{ i}^2$ ). Lange forlængerledninger vil sænke brugbar effekt på grund af modstand i forlængerledningen.
- Hold generatoren borte fra andre elektriske installationer, som offentlige el-net m.v.
- G type  
**ADVARSEL:** Når du tilslutter et vinklet stik, skal du sørge for kun at bruge et IPx4-stik.

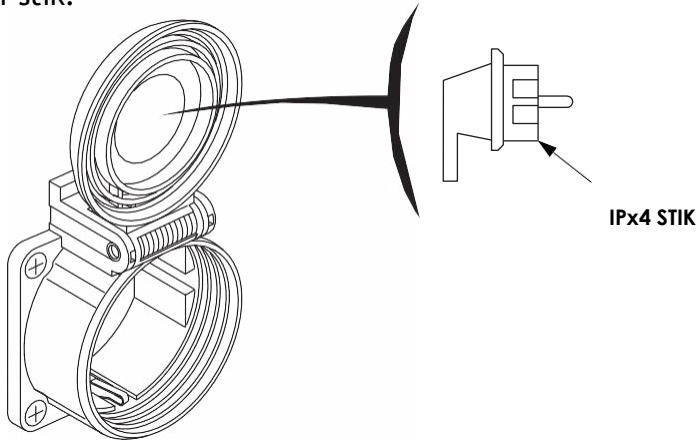

# FØR BETJENING

## KONTROL AF MOTOROLIENIVEAU

Kontroller motoroliestanden med generatoren på en plan overflade og motoren standset.

1. Løsn skruen til vedligeholdelsesdækslet, og fjern vedligeholdelsesdækslet.

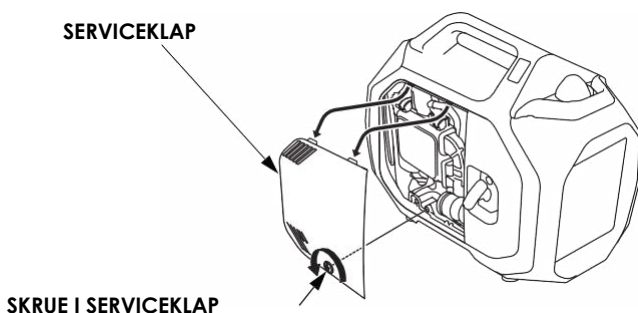

2. Fjern oliepåfyldningsdækslet ved at dreje det mod uret. Tør oliepinden ren.
3. Indsæt oliepinden i oliepåfyldningsstudsens som vist, men skru den ikke ind, og fjern den for at kontrollere oliestanden.
4. Hvis oliestanden er tæt på eller under den nedre grænse, skal du påfylde den anbefalede olie til den øvre grænse. Overfyld ikke.
  - "Øvre grænse" betyder, at olien findes til oliepåfyldningsstudsens.
  - "Nedre grænse" betyder, at olien kun er fastgjort til den nederste ende af målepinden.Se "ANBEFALINGER FOR MOTOROLIE" på side 17.
5. Sæt oliepåfyldningsdækslet sikkert på igen.
6. Monter vedligeholdelsesdækslet igen, og spænd skruen ordentligt.

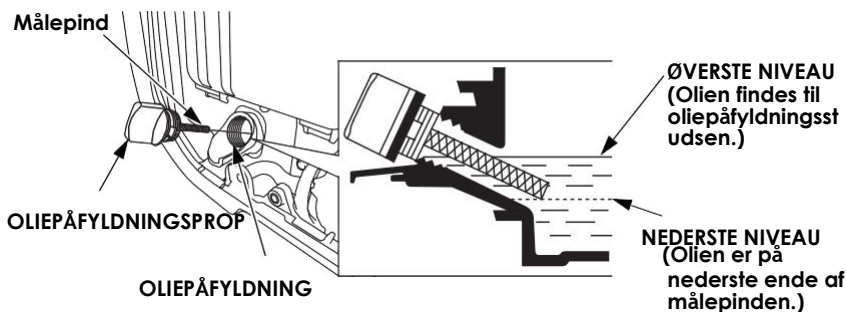

Oil Alert-systemet vil automatisk stoppe motoren, før olieniveauet falder under sikre grænser. Men for at undgå ulejligheden ved en uventet nedlukning, skal du kontrollere oliestanden regelmæssigt.

## KONTROL AF LUFTFILTER

1. Løsn skruen til vedligeholdelsesdækslet, og fjern vedligeholdelsesdækslet.

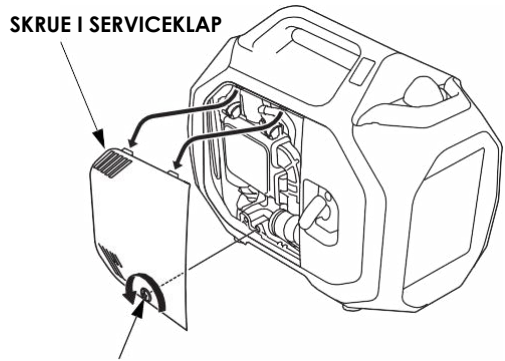

2. Løsn clipsene til luftreenserens dæksel; fjern luftfilterdækslet.

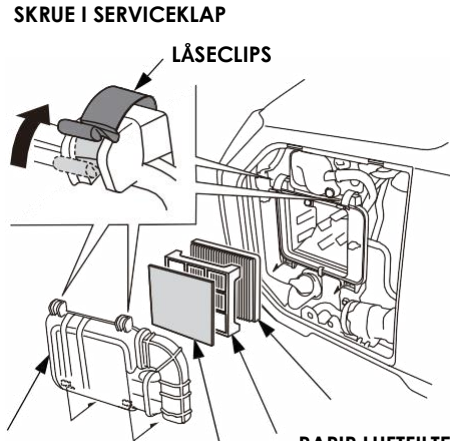

3. Fjern skumluftfilteret fra luftfilterdækslet.



4. Tjek skumluftfilteret for at være sikker på, at de er rene og i god stand. Hvis skumluftfilteret er snavset, skal det rengøres som beskrevet på side 57. Udskift skumluftfilteret, hvis det er beskadiget.

5. Geninstallerer skumluftfilteret i luftfilterdækslet.

6. Fjern papirfilteret fra styret.

7. Hvis papirluftfilteret er snavset, skal det udskiftes med et nyt. Rengør ikke papirluftfilteret.

## FØR BETJENING

---

8. Geninstaller papirluftfilteret, styret og luftfilterdækslet.
9. Monter vedligeholdelsesdækslet igen, og spænd skruen til vedligeholdelsesdækslet ordentligt.

### NOTICE

*Betjening af motoren uden luftfiltre eller med et beskadiget luftfilter vil tillade snavs at trænge ind i motoren, hvilket forårsager hurtigt motorslitage. Denne type skade er ikke dækket af garantien.*

## SIKRE FORHOLDSREGLER VED BRUG

Før du betjener generatoren, skal du gennemgå kapitlerne "GENERATORSIKKERHED" ( se side 6).

For din egen sikkerhed må generatoren ikke betjenes i et lukket eller delvist lukket område, såsom en garage (selvom døren er åben) eller i nærheden af strukturer eller køretøjer.

Din generators udstødning indeholder giftig kuliltegas, der kan samle sig hurtigt i sådanne områder, strukturer, køretøjer, trailere eller både.

- Brug ikke generatoren, når den er i et opbevarings-, last- eller sikkerhedskabinet, inklusive enhver RV-generatorplads.
- Fjern altid generatoren helt fra køretøjet, traileren, båden eller andet udstyr eller struktur under drift.
- Generatoren skal forblive stationær, mens den er i drift.

### **WARNING**

Udstødningen indeholder giftig kuliltegas, der kan bygge op til farlige niveauer i lukkede eller delvist lukkede områder.

Indånding af kulilte kan forårsage bevidstløshed eller død.

Lad aldrig dette produkts motor køre i et lukket eller endda delvist lukket område.

# ANVENDELSE

## START AF MOTOREN

For at forhindre mulig brand skal generatoren holdes mindst 1 meter (3 fod) væk fra bygnings- eller trailervægge, køretøjer, trailere, både og andet udstyr under drift. Anbring ikke brændbare genstande tæt på motoren eller udstødningen.

### NOTICE

- *Betjening af denne generator mindre end 1 meter (3 fod) fra en bygning, forhindring, eller når den er i et indhegning, et opbevarings- eller sikkerhedsrum/bås, kan forårsage overophedning og beskadige generatoren.*
- *For korrekt afkøling skal der være mindst 1 meter (3 fod) ledig plads over og omkring generatoren.*

*Hold alle kølehuller åbne og fri for snavs, mudder, vand osv. Kølehuller er placeret på sidepanelet, kontrolpanelet og bunden af generatoren. Hvis kølehullerne er blokerede, kan generatoren overophedes og beskadige motoren, inverteren eller viklingerne.*

Se "SIKKER DRIFTSFORANSTALTNINGER" på side 39 og udfør "ER DIN GENERATOR KLAR TIL AT KØRE?" checks (se side 33).

Se "AC BETJENING" ( se side 44) for tilslutning af belastninger til generatoren.

1. Sørg for, at alle apparater er koblet fra AC-stikket.
2. Drej motorkontakten til ON position.

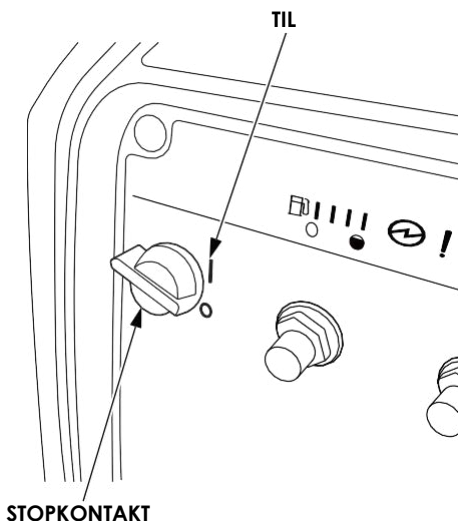

# BRUG AF GENERATOREN

- Træk let i startgrebet, indtil du mærker modstand; træk derefter hurtigt i pilens retning som vist.

## NOTICE

Lad ikke startgrebet klikke tilbage mod generatoren. Før det forsigtigt tilbage for at forhindre beskadigelse af starteren.

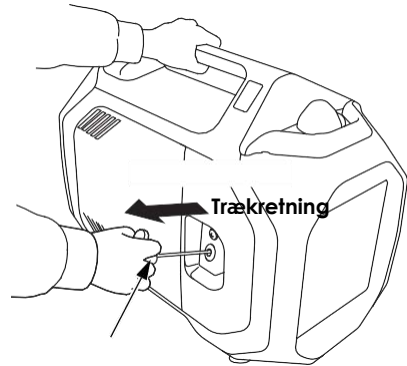

STARHÅNDTAG

ECO GASINDIKATOR (SLUKKET)

- Hvis du ikke ønsker at bruge Eco Throttle-systemet, skal du trykke på Eco Throttle-kontakten til Eco Throttle-systemet FRA.

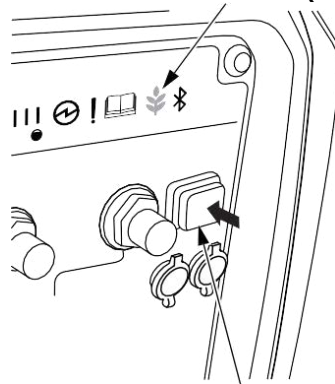

ØKONOMIKONTAKT

# ANVENDELSE

## STOP AF MOTOREN

For at stoppe motoren i en nødsituation skal du blot dreje motorkontakten til OFF-positionen. Under normale forhold skal du bruge følgende procedure.

1. Sluk eller afbryd alle apparater, der er tilsluttet generatoren.
2. Drej motorkontakten sikkert til OFF-positionen.

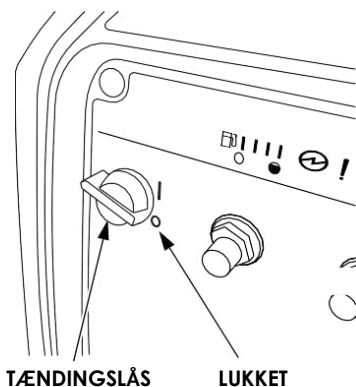

3. Hvis to generatorer var tilsluttet til paralleldrif, skal du frakoble parallelkablet efter standsning af motorerne, hvis du ikke ønsker at genoptage paralleldrif.

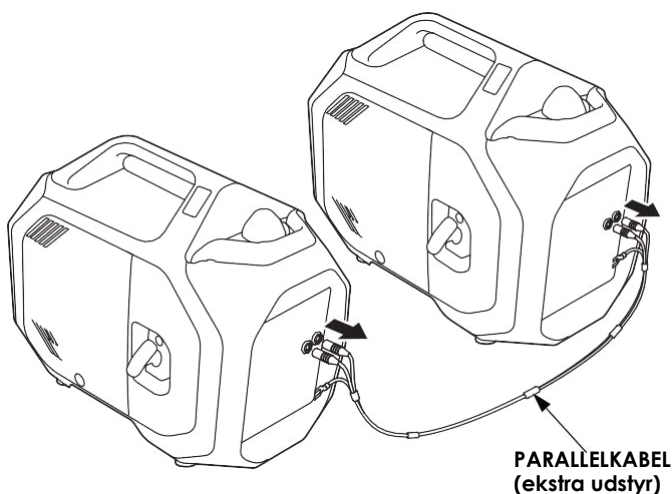

Hvis generatoren ikke skal bruges i en længere periode, se side 64 for information vedr "TØMNING AF BRÆNDSTOFTANKEN".

## STOP AF MOTOREN med *Bluetooth*® AKTIVERET SMARTPHONE

Motoren kan stoppes via en *Bluetooth*®-aktiveret smartphone ved hjælp af en

*Bluetooth*® applikation.

Se *Bluetooth*®-applikationen for at kontrollere forbindelsen, betjeningen og for at få hjælp til at parre en smartphone.

# ANVENDELSE

## AC DRIFT

Hvis et apparat begynder at fungere unormalt, bliver trægt eller stopper pludseligt, skal du straks slukke for det. Afbryd apparatet, og afgør, om problemet er i apparatet, eller om generatorens nominelle belastningskapacitet er overskredet.

### NOTICE

- *Væsentlig overbelastning, der konstant tænder overbelastningsalarmindikatoren (rød), kan beskadige generatoren. Marginal overbelastning, der midlertidigt tænder overbelastningsalarmindikatoren (rød), kan forkorte generatorens levetid.*
- *Sørg for, at alle apparater er i god stand, før de tilsluttes generatoren. Elektrisk udstyr (inklusive ledninger og stikforbindelser) bør ikke være defekte. Hvis et apparat begynder at fungere unormalt, bliver trægt eller stopper pludseligt, skal du straks slukke for generatorens motorkontakt. Afbryd derefter apparatet, og undersøg det for tegn på funktionsfejl.*

Generatoren leverer tilstrækkelig elektrisk kraft til at forårsage alvorlige elektriske stød og endda med dødelig udgang, hvis den anvendes forkert. Kontroller at generatoren tilsluttes til en korrekt jordforbindelse, når det tilsluttede udstyr kræver dette.

For at jorde terminalen på generatoren skal du bruge en kobberledning med samme eller større diameter end ledningen på den tilsluttede apparat.

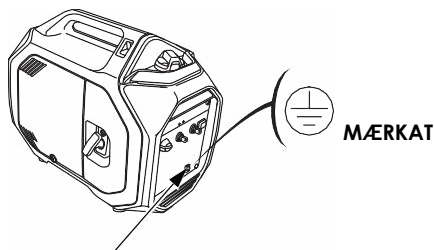

JORDKLEMME

Anvend et forlænger kabel med jord, når det tilsluttede udstyr kræver jordforbindelse.

For at identificere jordstiften i stikket, se stikkontakt side 76.

# BRUG AF GENERATOREN

Tilslut et fejlstrømsrelæ med overbelastningsbeskyttelse HPFI med afbryder ved 30 mA fejlstrøm og reaktionstid på mindre end 0,4 sekunder ved større end 30 A strømstyrke, hvis du tilslutter to eller flere forbrugere.

Følg altid instruktionerne fra producenten af fejlstrømsrelæ inden anvendelse.

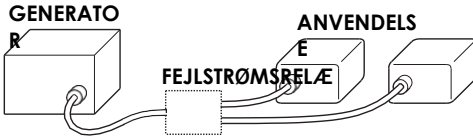

Tilslutning med et fejlstrømsrelæ

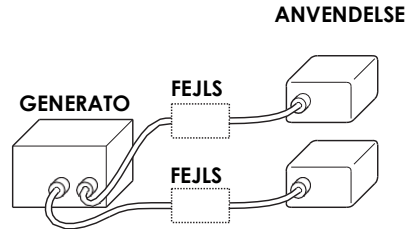

Tilslutning med to fejlstrømsrelæer

1. Start motoren (se side 40), og sørg for, at udgangsindikatoren (grøn) lyser.

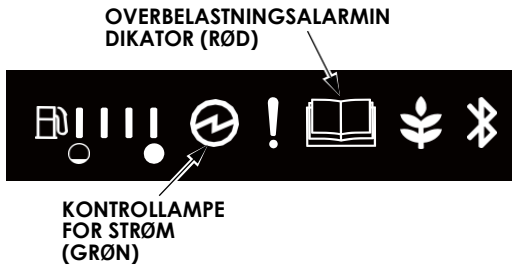

2. Tilslut apparatet.

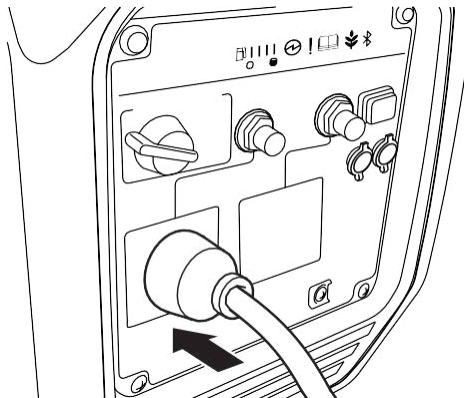

## 3. Tænd for apparatet.

Hvis generatoren er overbelastet (se side 46), eller hvis der er en kortslutning i et tilsluttet apparat, vil overbelastningsalarmindikatoren (rød) tænde. Overbelastningsalarmindikatoren (rød) vil forblive TÆNDT, og efter ca. 10 sekunder, når en overbelastning eller ca. 5 sekunder i tilfælde af kortslutning, vil strømmen til de tilsluttede apparater slukkes, og udgangsindikatoren (grøn) vil gå OFF. Stop motoren og undersøg problemet.

Find ud af, om årsagen er en kortslutning i et tilsluttet apparat eller en overbelastning. Ret problemet og genstart generatoren.

## AC applikationer

Før du tilslutter et apparat eller netledning til generatoren:

- Sørg for, at den er i god stand. Et defekt apparat eller strømkabel kan skabe risiko for elektrisk stød.
- Hvis et apparat begynder at fungere unormalt, bliver trægt eller stopper pludseligt, skal du straks slukke for det. Afbryd apparatet, og afgør, om problemet er apparatet, eller om generatorens nominelle belastningskapacitet er blevet overskredet.

De fleste apparatmotorer kræver mere end deres nominelle watt til opstart. Sørg for, at værktøjets eller apparatets elektriske mærke ikke overstiger generatorens maksimale effekt.

Maksimal effekt er:

3,2 kVA

Ved konstant drift, bør den kontinuerlige ydelse ikke overskrides. Nominel effekt er:

2,6 kVA

I begge tilfælde skal det samlede strømbehov (VA) for alle tilsluttede apparater tages i betragtning. Fabrikanten af apparater og elværktøj angiver normalt vurderingsoplysninger ved model- eller serienummeret.

### NOTICE

*Væsentlig overbelastning, der konstant tænder overbelastningsalarmindikatoren (rød), kan beskadige generatoren. Marginal overbelastning, der midlertidigt tænder overbelastningsalarmindikatoren (rød), kan forkorte generatorens levetid.*

## AC PARALLEL DRIFT

Før du tilslutter et apparat til en af generatorerne, skal du sikre dig, at apparatet er i god stand, og at dets elektriske værdi ikke overstiger stikkontaktens.

De fleste motoriserede apparater kræver mere end deres elektriske rating for opstart. Når en elektrisk motor startes, kan overbelastningsalarmindikatoren (rød) lyse. Dette er normalt, hvis overbelastningsalarmindikatoren (rød) slukker inden for 4 sekunder. Hvis oliealarm/tjek-indikatoren (rød) blinker konstant, skal du kontakte en autoriseret Honda-serviceforhandler.

Under paralleldrift skal Eco Throttle-kontakten være i samme position på begge generatorer.

1. Tilslut parallelkablet mellem de to EU32i-generatorer ved at følge instruktionerne, der fulgte med kablet.

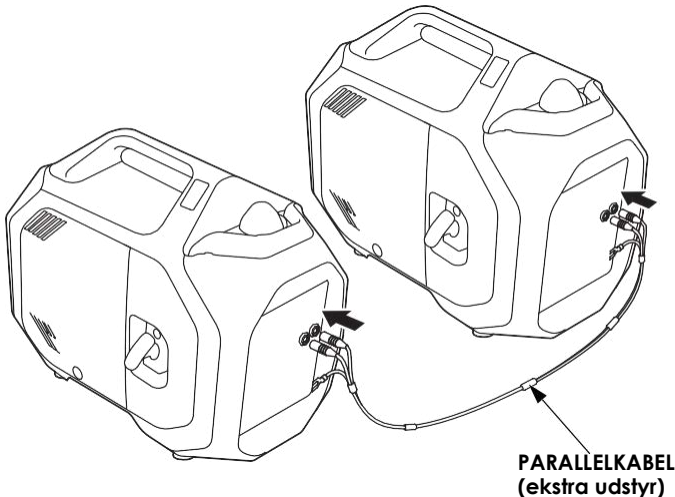

2. Start motorerne (se side 40), og sørg for, at outputindikatoren (grøn) på hver generator tænder (se side 44).

3. Tilslut apparatet ved at følge instruktionerne, der følger med parallelkablet.
4. Tænd for apparatet.

Hvis generatorerne er overbelastede (se side 49), eller hvis der er en kortslutning i et tilsluttet apparat, vil overbelastningsalarmindikatoren (rød) tænde. Overbelastningsalarmindikatoren (rød) vil forblive TÆNDT, og efter ca. 10 sekunder, når en overbelastning eller ca. 5 sekunder i tilfælde af kortslutning, vil strømmen til de tilsluttede apparater slukkes, og udgangsindikatoren (grøn) vil gå OFF. Stop begge motorer og undersøg problemet.

Find ud af, om årsagen er en kortslutning i et tilsluttet apparat eller en overbelastning. Ret problemet og genstart generatoren.

## **AC Parallel Operation Applikationer**

Følg instruktionerne, der følger med parallelkablet.

Før du tilslutter et apparat eller netledning til generatoren:

- Sørg for, at den er i god stand. Et defekt apparat eller strømkabel kan skabe risiko for elektrisk stød.
- Hvis et apparat begynder at fungere unormalt, bliver trægt eller stopper pludseligt, skal du straks slukke for det. Afbryd apparatet, og afgør, om problemet er apparatet, eller om generatorens nominelle belastningskapacitet er blevet overskredet.
- Tilslut aldrig forskellige generatormodeller og -typer.
- Brug kun et Honda-godkendt parallelkabel (ekstraudstyr), når du tilslutter to EU32i-generatorer til paralleldrift.
- Tilslut eller fjern aldrig parallelkablet, når generatoren kører.
- Ved enkelt generatordrift skal parallelkablet fjernes.

De fleste apparatmotorer kræver mere end deres nominelle watt til opstart. Sørg for, at værktøjets eller apparatets elektriske mærke ikke overstiger generatorens maksimale effekt.

Maksimal ydelse for to generatorer i paralleldrift er:

6,4 kVA

Ved konstant drift, bør den kontinuerlige ydelse ikke overskrides. Nominel effekt i parallel drift er:

5,2 kVA

I begge tilfælde skal det samlede strømbehov (VA) for alle tilsluttede apparater tages i betragtning. Fabrikanten af apparater og elværktøj angiver normalt vurderingsoplysninger i nærheden af modelnummeret eller serienummeret.

### NOTICE

*Væsentlig overbelastning, der konstant tænder overbelastningsalarmindikatoren (rød), kan beskadige generatoren. Marginal overbelastning, der midlertidigt tænder overbelastningsalarmindikatoren (rød), kan forkorte generatorens levetid.*

# ANVENDELSE

## ØKOGAS SYSTEM

Hver gang du trykker på Eco-gaskontakten, tænder og slukker systemet.

Når systemet er tændt, sænkes motorhastigheden automatisk, når belastninger reduceres, slukkes eller afbrydes. Når apparater tændes eller tilsluttes igen, vender motoren tilbage til den korrekte hastighed for at drive den elektriske belastning. I OFF fungerer Eco Throttle-systemet ikke.

Apparater med store starteffektkrav tillader muligvis ikke motoren at nå normale driftsomdrejninger, når de er tilsluttet generatoren. Sæt Eco Throttle-systemet på OFF, og tilslut apparatet til generatoren. Hvis motoren stadig ikke når normal driftshastighed, skal du kontrollere, at apparatet ikke overstiger generatorens nominelle belastningskapacitet.

Hvis høje elektriske belastninger er tilsluttet samtidigt, drej Eco Throttle-systemet til OFF for at reducere spændingsændringer.

Eco Throttle-systemet er ikke effektivt til brug med apparater eller værktøjer, der kun kræver kortvarig strøm. Hvis værktøjet eller apparatet vil blive tændt og slukket hurtigt, bør Eco Throttle-systemet være i OFF.

Eco Throttle system TIL	Indikator lyser (grøn) <ul style="list-style-type: none"><li>• Anbefales for at minimere brændstofforbruget og yderligere reducere støjniveauet, når mindre end en fuld belastning påføres generatoren.</li></ul>
Eco Throttle system FRA	Indikator lyser slukket <ul style="list-style-type: none"><li>• Eco Throttle-systemet fungerer ikke.</li></ul>

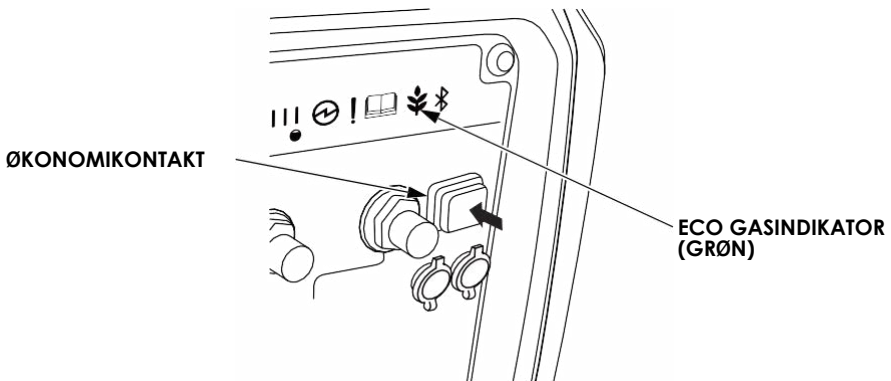

## STANDBY STRØM

### Tilslutninger til en bygnings elektriske system

Tilslutninger for standby-strøm til en bygnings elektriske system skal foretages af en kvalificeret elektriker. Forbindelsen skal isolere generatorens strøm fra netstrøm og skal overholde alle gældende love og elektriske koder.

### WARNING

Forkert tilslutning til en bygning kan lade strøm løbe fra generatoren tilbage i ledningsnettet.

Sådan en strøm kan bevirke at personer, som arbejder på ledningsnettet og andre, kan få elektriske stød, og det kan også resultere i, at generatoren eksploderer, brænder eller forårsager brand, når den almindelige strøm vender tilbage.

Kontakt din el-leverandør eller en autoriseret installatør for korrekt tilslutning.

I nogle områder skal generatorer ved lov være registreret hos lokale forsyningsselskaber. Tjek lokale regler for korrekt registrering og brugsprocedurer.

### System Ground

Denne generator har en systemjord, der forbinder generatorens rammekomponenter til jordklemmer i AC-udgangsstikkene. Systemets jordforbindelse er ikke forbundet til AC-neutralledningen.

## Særlige krav

### NOTICE

*Læg ikke generatoren på siden, når den flyttes, opbevares eller betjenes. Olie og brændstof kan lække og beskadige motoren eller din ejendom.*

Der kan være gældende love, lokale regler eller bekendtgørelser, der gælder for den tilsigtede brug af generatoren. Kontakt venligst en kvalificeret elektriker, elektrisk inspektør eller det lokale agentur, der har jurisdiktion.

- I nogle områder skal generatorer være registreret hos lokale forsyningsselskaber.
- Hvis generatoren anvendes på en byggeplads, kan der være yderligere regler, som skal overholdes.

# SERVICE AF DIN GENERATOR

## DET VIGTIGE VED VEDLIGEHOEDELSE

Korrekt vedligeholdelse er vigtig for sikker, økonomisk og problemfri drift. Det vil også være med til at reducere luftforureningen.

For at hjælpe dig med at pleje din generator korrekt, inkluderer de følgende sider en vedligeholdelsesplan, rutinemæssige inspektionsprocedurer og enkle vedligeholdelsesprocedurer ved brug af grundlæggende håndværktøj. Andre serviceopgaver, der er sværere eller kræver specialværktøj, klares bedst af fagfolk og udføres normalt af en Honda-tekniker eller anden kvalificeret mekaniker.

Vedligeholdelsesplanen gælder for normale driftsbetingelser. Hvis du betjener din generator under usædvanlige forhold, såsom vedvarende høj belastning eller høj temperatur drift, eller bruger den under støvede forhold, skal du kontakte din forhandler for at få anbefalinger, der er relevante for dine individuelle behov og brug.

### WARNING

Manglende vedligeholdelse af denne generator, eller undladelse af at rette et problem før drift, kan resultere i en væsentlig fejlfunktion.

Nogle funktionsfejl kan forårsage alvorlige kvæstelser eller dødsfald.

Følg altid anbefalingerne og vejledningerne i denne betjeningsvejledning.

Husk, at en autoriseret Honda-serviceforhandler kender din generator bedst og er fuldt udstyret til at vedligeholde og reparere den.

For at sikre den bedste kvalitet og pålidelighed skal du kun bruge nye originale Honda -reservedele eller tilsvarende til reparation og udskiftning.

## SIKKERHED VED VEDLIGEHOJDELSE

Nogle af de vigtigste sikkerhedsforanstaltninger følger. Vi kan dog ikke advare dig om enhver tænkelig fare, der kan opstå ved vedligeholdelse. Kun du kan beslutte, om du skal udføre en given opgave eller ej.

### WARNING

Forkert vedligeholdelse kan forårsage en usikker tilstand.

Manglende overholdelse af vedligeholdelsesinstruktioner og forholdsregler kan forårsage alvorlige kvæstelser eller dødsfald.

Følg altid anbefalingerne for kontrol og vedligeholdelse i denne

### Sikkerhedsregler

Læs betjeningsvejledningen inden du begynder og forvis dig om, at du har det nødvendige værktøj og den nødvendige viden.

- Sørg for, at motoren er slukket, før du påbegynder nogen form for vedligeholdelse eller reparationer. Dette vil fjerne flere potentielle farer:
  - **Kulilteforgiftning fra motorens udstødning**  
Betjen udendørs væk fra åbne vinduer eller døre med motorens udstødning rettet væk fra besatte strukturer.
  - **Forbrændinger fra varme dele**  
Lad motoren og lyd-potten køle af inden berøring.
  - **Skader fra bevægelige dele**  
Lad aldrig motoren køre uden det er absolut nødvendigt.
- For at reducere risikoen for brand eller eksplosion skal du være forsigtig, når du arbejder i nærheden af benzin. Brug kun et ikke-brændbart opløsningsmiddel, ikke benzin, til at rense dele. Hold cigaretter, gnister og flammer væk fra alle brændstofrelaterede dele.

# SERVICE AF DIN GENERATOR

## SERVICESKEMA

Manglende overholdelse af denne vedligeholdelsesplan kan resultere i fejl, der ikke kan garanteres.

HYPPIGHED (3) Regelmæssig vedligeholdelse udføres ved hver angiven måned eller driftstime afhængig af, hvad der kommer først.		Daglig	Første måned eller 20 timer.	Hver 3 måneder eller 50 timer.	Hver 6 måneder eller 100 timer.	Hvert år eller 300 timer.	Side	
PUNKT								
Motorolie	Kontroller niveau	o					36	
	Skift (første gang fra køb)		o				56	
	Skift				o		56	
Luftreenser (element)	Kontrol	o					37	
	Rengør			o (1)			57	
	Udskift					o	37	
Tændrør	Kontrol-juster				o		58	
	Udskift					o	58	
Gnistfanger	Rengør				o		60	
Taktrem	Check	Efter hver 250 timer. (2)						—
Ventilspillerrum	Kontrol-juster					o (2)	—	
Forbrændingskammer	Rengør	Efter hver 500 timer. (2)						—
Benzintank	Rengør	Hvert andet år eller 1.000 timer. (2)						—
Brændstofpumpe filter	Udskift	Hvert andet år eller 1.000 timer. (2)						—
Brændstofslange	Kontrol	Hvert andet år (Udskift om nødvendigt) (2)						—
Dåse	Check	Hvert andet år (Udskift om nødvendigt) (2)						—
Skyl røret	Kontrol	Hvert andet år (Udskift om nødvendigt) (2)						—
Opladningsrør	Check	Hvert andet år (Udskift om nødvendigt) (2)						—
Luftrør	Check	Hvert andet år (Udskift om nødvendigt) (2)						—
Afløbsrør	Check	Hvert andet år (Udskift om nødvendigt) (2)						—

- (1) Servicér hyppigere, når maskinen bruges i støvede områder.
- (2) Disse genstande bør serviceres af din forhandler, medmindre du har det rigtige værktøj og er mekanisk dygtig. Se Honda-værstedsmanualen for serviceprocedurer.
- (3) Til erhvervsbrug, registrer driftstimer for at bestemme korrekte vedligeholdelsesintervaller.

Denne generator er udstyret med en katalysator. Hvis motoren ikke vedligeholdes korrekt, kan katalysatoren i lydpoten miste effektiviteten.

# SERVICE AF DIN GENERATOR

## SKIFT AF MOTOROLIE

Tøm olien, mens motoren er varm for at sikre hurtig og fuldstændig aftapning.

1. Drej motorkontakten til OFF-positionen (se side 42) for at reducere muligheden for brændstoftæklage.
2. Løsn skruen til vedligeholdelsesdækslet, og fjern vedligeholdelsesdækslet (se side 36).
3. Anbring en passende beholder ved siden af motoren for at opsamle den brugte olie.
4. Fjern oliepåfyldningsdækslet, og dræn olien ned i beholderen ved at vippe motoren mod oliepåfyldningsstudsens.

### NOTICE

*Forkert bortskaffelse af motorolie kan være skadeligt for miljøet. Hvis du selv skifter olie, skal du bortskaffe den brugte olie korrekt.*

*Smid det ikke i en skraldespand, smid det ikke på jorden eller hæld det i afløbet.*

5. Med generatoren i en vandret position, påfyld den anbefalede olie til den øvre grænse. Pas på ikke at overfylde.
  - "Øvre grænse" betyder, at olien findes til oliepåfyldningsstudsens. Se " ANBEFALINGER FOR MOTOROLIE " på side 17.

**Maksimal oliekapacitet:** 0,46 L (0,48 US qt, 0,40 Imp qt)

6. Sæt oliepåfyldningsdækslet sikkert på igen.
7. Monter vedligeholdelsesdækslet igen, og spænd skruen til vedligeholdelsesdækslet ordentligt.

Vask dine hænder med sæbe og vand efter håndtering af brugt olie.

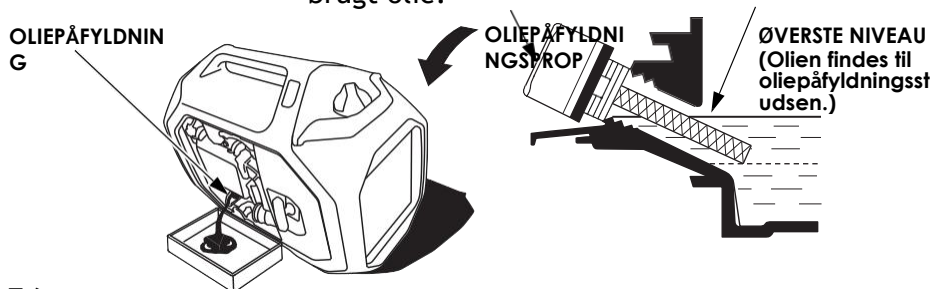

## LUFTRENSERVICE

### Skum luftfilter rengøring

Et snavset skumluftfilter vil begrænse luftstrømmen til brændstofsystemet, hvilket reducerer motorens ydeevne. Hvis du betjener generatoren i meget støvede områder, skal du rengøre skumluftfilteret oftere end angivet i vedligeholdelsesskemaet.

1. Rengør skumluftfilteret i varmt sæbevand, skyl og lad det tørre grundigt, eller rengør det i et ikke-brændbart opløsningsmiddel og lad det tørre.
2. Dyp skumluftfilteret i ren motorolie, og pres derefter al overskydende olie ud. Motoren ryger, når den startes, hvis der er for meget olie tilbage i filteret.

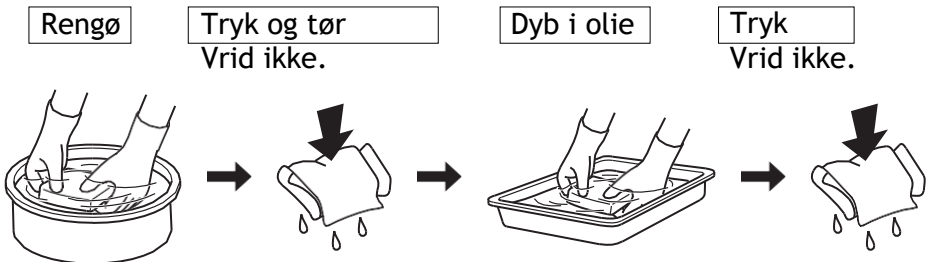

3. Tør snavs af indersiden af luftfilterdækslet med en fugtig klud. Vær omhyggelig med at forhindre snavs i at trænge ind i luftkanalen, der fører til brændstofsystemet.

# SERVICE AF DIN GENERATOR

## TÆNDSTIKSERVICE

**Anbefalet tændrør:** CR6HSB (NGK)

For at sikre korrekt motordrift, skal tændrøret være korrekt justeret og fri for koksaflejringer.

### NOTICE

*Et forkert tændrør kan forårsage motorskade.*

Hvis motoren er varm, lad den køle af, før du servicerer tændrøret.

1. Fjern tændrørets vedligeholdelsesdæksel.

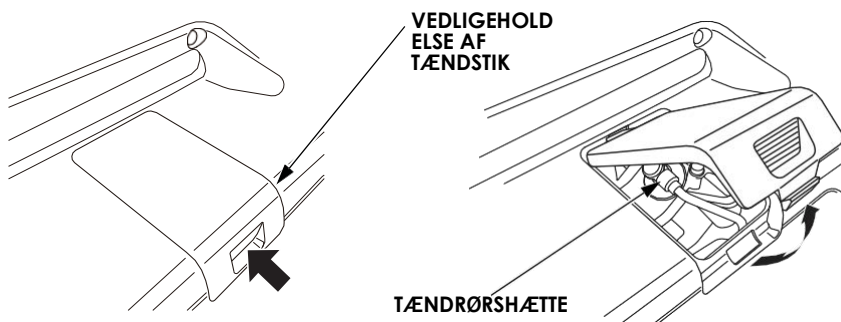

2. Afmonter tændrørshætten, og fjern eventuelt snavs fra området omkring tændrøret.

3. Skru tændrøret ud ved hjælp af en tændrørsnøgle.

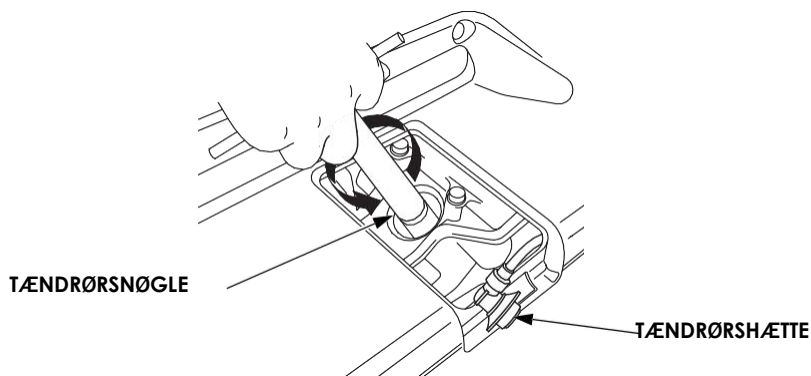

- Efterse tændrøret. Udskift den, hvis elektroderne er slidte eller tilsmudsede, eller hvis isolatoren er revnet eller skåret. Rengør tændrøret med en stålbørste, hvis det skal genbruges.
- Mål tændrørets elektrodeafstand med en ledningsføler. Juster om nødvendigt ved forsigtigt at bøje sideelektroden.

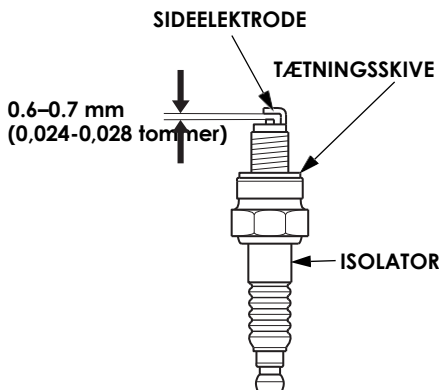

### Tændrørsgab:

0,6-0,7 mm (0,024-0,028 tommer)

- Sørg for, at tændrørsforseglingsskiven er i god stand, og skru tændrøret i med hånden for at forhindre krydsgevind.
- Når tændrøret er sat på plads, spændes det med en tændrørsnøgle for at komprimere skiven.  
Hvis du geninstallerer et brugt tændrør, skal du spænde 1/8-1/4 omgang, efter at tændrøret er sat på plads.  
Hvis du installerer et nyt tændrør, skal du spænde 1/2 omgang efter tændrøret er sat på plads.

**Moment:** 12 N·m (1,2 kgf·m, 9 lbf·ft)

### NOTICE

*Et løst tændrør kan blive meget varmt og vil muligvis beskadige motoren. Gævindet i topstykket beskadiges, hvis tændrøret spændes for meget.*

- Monter tændrørshætten på tændrøret.
- Geninstaller tændrørets vedligeholdelsesdæksel.

# SERVICE AF DIN GENERATOR

## GNISTFÆRRESERVICE

Hvis motoren har kørt, vil lyddæmperen være meget varm. Lad lyddæmperen køle af, før du servicerer gnistfangeren.

Rengør gnistfangeren som følger:

1. Fjern de to 6×15 mm skruer og bagdækslet.

Fjern de to 6 mm skruer, to 6×15 mm skruer og lyddæmperbeskytteren.

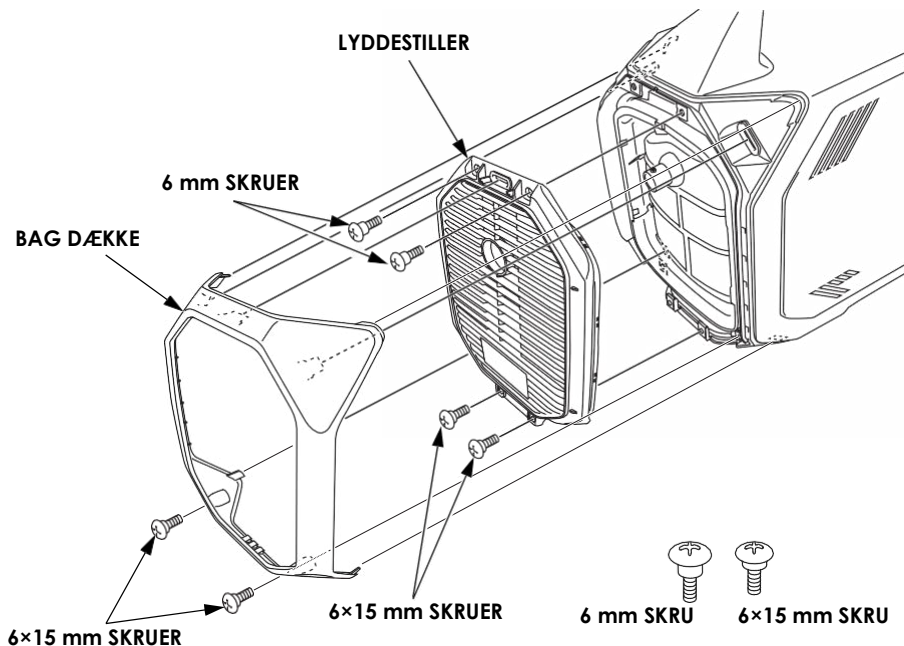

2. Fjern 4 mm skruen og gnistfangeren.

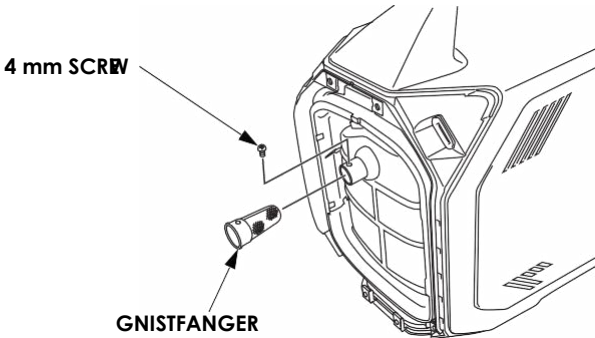

3. Brug en børste til at fjerne kulstofaflejringer fra gnistfangerens skærm. Vær forsigtig med at undgå at beskadige skærmen. Gnistfangeren skal være fri for brud og flænger. Udskift gnistfangeren, hvis den er beskadiget.

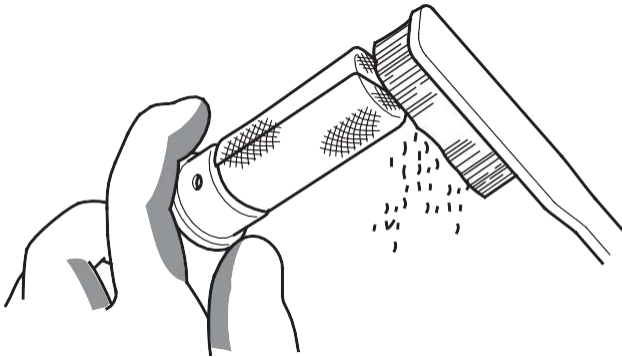

4. Installer gnistfangeren, lyddæmperbeskytteren og bagdækslet i omvendt rækkefølge af afmontering.

# OPBEVARING

## FORBEREDELSE AF OPBEVARING

Korrekt opbevaringsforberedelse er afgørende for at holde din generator problemfri og se godt ud. De følgende trin hjælper med at forhindre rust og korrosion i at forringe din generators funktion og udseende, og vil gøre motoren nemmere at starte, når du bruger generatoren igen.

### Rengøring

Tør generatoren af med en fugtig klud. Når generatoren er tørret, skal du reparere enhver beskadiget maling og belægge andre områder, der kan ruste, med en let film af olie.

### Benzin

#### NOTICE

*Afhængig af hvor du anvender din plæneklipper vil visse benzinblandinger kunne ilte og nedbrydes på kort tid. Brændstofforringelse og oxidation kan forekomme på så lidt som 30 dage og kan forårsage skade på brændstofsyste­met. Kontroller med din benzinforhandler de lokale anbefalinger for opbevaring af benzin.*

Benzin vil oxidere og forringes under opbevaring. Gammel benzin vil forårsage hård start, og det efterlader gummiaflejringer, der tilstopper brændstofsyste­met. Hvis benzinen i din generator forringes under opbevaring, skal du muligvis have brændstofsyste­mets komponenter serviceret eller udskiftet.

Hvor lang tid, benzin kan efterlades i din brændstoftank uden at forårsage funktionelle problemer, vil variere med faktorer som benzinblanding, dine opbevaringstemperaturer, og om brændstoftanken er helt eller delvist fyldt. Luften i en delvis fyldt brændstoftank fremmer brændstofforringelsen. Meget varme opbevaringstemperaturer fremskynder brændstofforringelse. Problemer med brændstofforringelse kan opstå inden for et par måneder, eller endnu mindre, hvis benzinen ikke var frisk, da du fyldte brændstoftanken.

Service i henhold til nedenstående tabel:

<b>OPBEVARINGSTID</b>	<b>ANBEFALET SERVICEPROCEDURE FOR AT FORHINDRE HÅRD START</b>
Mindre end 1 måned	Ingen forberedelse påkrævet.
1 måned til 1 år	Tøm brændstoftanken (se side 64).
1 år eller mere	Tøm brændstoftanken (se side 64). Fjern tændrøret. Kom en teskefuld motorolie i cylinderen. Drej motoren langsomt med træktovet for at fordele olien. Monter tændrøret. Skift motorolie (se side 56).

## TØMNING AF BRÆNDSTOFTANKEN

### ⚠ WARNING

Benzin er meget brandfarlig og eksplosivt.

Du kan blive forbrændt og alvorligt skadet, hvis benzinen behandles forkert.

- Stop motoren, og lad den køle af, før du håndterer brændstof.
- Hold varme, gnister og åben ild væk.
- Håndter kun benzin udendørs.
- Hold dig væk fra dit køretøj.
- Tør straks spildt benzin op.

Skru brændstofpåfyldningsdækslet af (se side 19), fjern brændstofsien, og tøm brændstoftanken i en godkendt benzinbeholder. Vi anbefaler at bruge en kommercielt tilgængelig benzinhåndpumpe til at tømme tanken. Brug ikke en elektrisk pumpe. Hævert benzinen ved at indsætte spidsen af håndpumpen i siden af pumpeafskærmningen, som vist i figuren nedenfor. Sæt brændstoffilteret og brændstofpåfyldningsdækslet på igen.

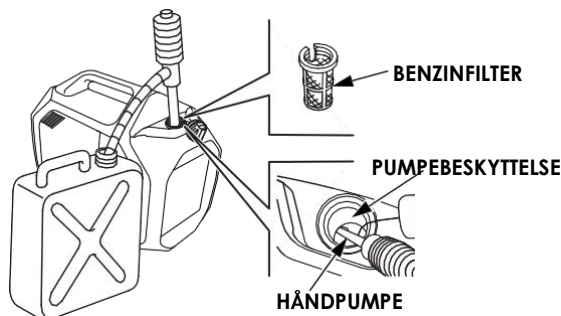

**Motorolie**

Skift motorolie (se side 56).

**Motor cylinder**

1. Fjern tændrøret (se side 58).
2. Hæld en teskefuld (5 cm<sup>3</sup>) ren motorolie i cylinderen.
3. Træk i startsnoren flere gange for at fordele olien i cylinderen.
4. Monter tændrøret igen (se side 58).
5. Træk langsomt i startgrebet, indtil der mærkes modstand. På dette tidspunkt kommer stemplet op på sit kompressionslag, og både indsugnings- og udstødningsventilerne er lukkede. Opbevaring af motoren i denne position hjælper med at beskytte den mod intern korrosion. Før starthåndtaget forsigtigt tilbage.

# OPBEVARING

---

## FORHOLDSREGLER VED OPBEVARING

Hvis din generator skal opbevares med benzin i brændstoftanken, er det vigtigt at reducere risikoen for antændelse af benzindamp.

Vælg et godt ventileret opbevaringsområde væk fra ethvert apparat, der fungerer med en flamme, såsom en ovn, vandvarmer eller tørretumbler.

Undgå også ethvert område med en gnistproducerende elektrisk motor, eller hvor elværktøj betjenes.

Hvis det er muligt, bør du undgå steder med stor fugtighed, da det vil fremme dannelsen af rust og korrosion.

Placer generatoren på en plan overflade. At vippe eller lægge det på siden kan forårsage brændstof- eller olielækage.

Mens motoren og udstødningssystemet er afkølet, skal du dække generatoren for at holde støv ude. En varm motor og udstødningssystem kan antænde eller smelte nogle materialer.

Brug ikke en plastikplade som støvdæksel. Et ikke-porøst dæksel vil fange fugt omkring generatoren, hvilket fremmer rust og korrosion.

## FJERNELSE FRA OPBEVARING

Kontroller din generator som beskrevet i kapitlet "FØR BETJENING" i denne manual (se side 33).

Hvis brændstoffet blev drænet under forberedelse af opbevaring, skal du fylde brændstoftanken med frisk benzin. Hvis du opbevarer en beholder med benzin til påfyldning, skal du sikre dig, at den kun indeholder frisk benzin. Benzin oxiderer og forringes over tid, hvilket forårsager hård start.

Hvis cylinderen var belagt med olie under forberedelse til opbevaring, kan motoren ryge kortvarigt ved opstart. Dette er normalt.

# TRANSPORT

## ⚠ CAUTION

En motor, der har kørt, vil forblive meget varm i en periode.

En varm motor og udstødningssystem kan brænde dig og antænde noget materiale.

Hvis generatoren har været brugt, lad den køle af i mindst 15 minutter, før generatoren læses på transportkøretøjet.

Tøm brændstoffet fra brændstoftanken under transport.

For at forhindre spild under transport skal generatoren sikres lodret i sin normale driftsposition.

## NOTICE

*Læg ikke generatoren på siden, når den flyttes, opbevares eller betjenes. Olie eller brændstof kan lække og beskadige motoren eller din ejendom.*

Brug ikke generatoren, mens den transporteres, eller mens den er monteret på nogen form for køretøj, trailer eller båd.

Pas på ikke at tabe eller ramme generatoren under transport. Anbring ikke tunge genstande på generatoren.

# TRANSPORT

---

For at transportere generatoren skal du holde fast i holdedelen (skraverede områder i figuren nedenfor).

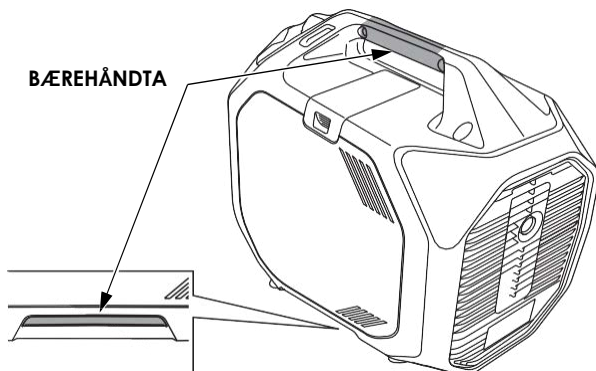

Undgå et sted, der udsættes for direkte sollys, når du sætter generatoren på et køretøj. Hvis generatoren efterlades i et lukket køretøj i mange timer, kan høj temperatur inde i køretøjet få brændstof til at fordampe, hvilket resulterer i en mulig eksplosion.

# UVENTEDE PROBLEMER

## MOTORHASTIGHED ER USTABIL ELLER VIL IKKE STARTE

Mulig årsag	Fejlretning
Motorkontakten er i OFF position.	Drej motorkontakten til positionen ON (se side 40).
Uden for brændstof.	Fyld brændstof på (se side 18).
Dårligt brændstof; generator opbevaret uden behandling eller tømning af benzin, eller tanket op med dårlig benzin.	Tøm brændstoftanken (se side 64). Fyld op med frisk benzin (se side 18).
Lavt motorolie niveau fik Oil Alert til at stoppe motoren.	Drej motorkontakten til positionen OFF. Tilsæt motorolie. Drej derefter motorkontakten til positionen ON, og genstart motoren.
Tændrøret er defekt, snavset eller forkert hul.	Åbn tændrøret eller udskift det (se side 58).
Tændrør vådt af brændstof (oversvømmet motor).	Tør og monter tændrøret igen.
Brændstoffilter begrænset, brændstofs systemfejl, brændstofpumpesvigt, tændingsfejl, ventiler sidder fast osv.	Tag generatoren med til din forhandler, eller se butikvejledningen.

# UVENTEDE PROBLEMER

## MOTOR MANGLER KRAFT

Mulig årsag	Fejlretning
Luftfilter begrænset.	Rengør eller udskift luftfilteret (se side 57).
Dårligt brændstof; generator opbevaret uden behandling eller tømning af benzin, eller tanket op med dårlig benzin.	Tøm brændstoftanken (se side 64). Fyld op med frisk benzin (se side 18).
Brændstoffilter begrænset, brændstofsysteemfejl, brændstofpumpesvigt, tændingsfejl, ventiler sidder fast osv.	Tag generatoren med til din forhandler, eller se butikvejledningen.

## INGEN STRØM VED AC-BESKYTTELSE

Mulig årsag	Fejlretning
Udgangsindikatoren er OFF, og overbelastningsalarmindikatoren er ON.	Kontroller AC-belastning. Stop og genstart generatoren.
	Tjek køleluftindtaget. Stop og genstart generatoren.
Indikator for overbelastningsalarm blinker.	Efter at have fjernet årsagen til overbelastningen, kan strømproduktionen genoptages ved at trykke på og holde Eco Throttle-kontakten nede (i mere end 3 sekunder) (se side 24).
AC-kredsløbsbeskytter udløst.	Kontroller AC-belastning og nulstil kredsløbsbeskytteren (se side 25).
Defekt elværktøj eller apparat.	Udskift eller reparer elværktøj eller apparat. Stop og genstart generatoren.
Defekt generator.	Tag generatoren med til din forhandler, eller se butikvejledningen.

# TEKNISK INFORMATION

## SERIENUMMER PLACERING

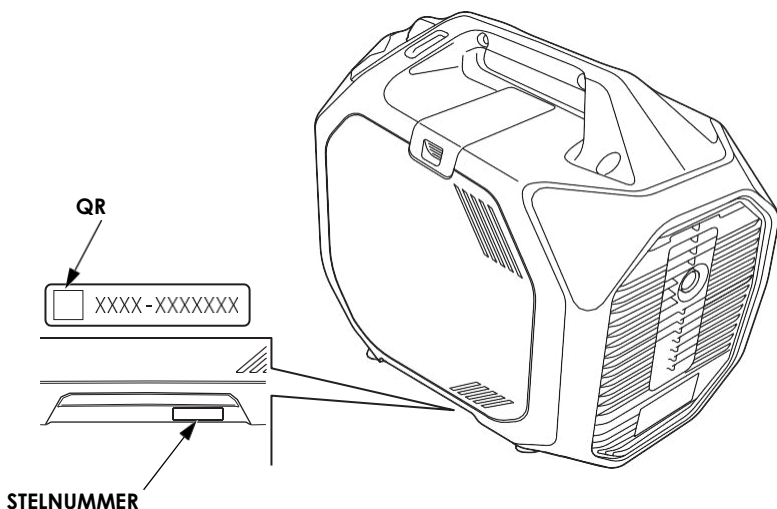

Notér rammens serienummer og købsdato i felterne nedenfor. Du skal bruge disse oplysninger, når du bestiller reservedele og ved tekniske spørgsmål eller garantiforespørgsler.

Rammens serienummer: \_\_\_\_\_

Købsdato: \_\_\_\_\_

# TEKNISK INFORMATION

## Specifikationer

### Dimensioner

Model	EU32i	
Type	F, G	DET
Type kode	EBKJ	
Længde	571 mm (22,5 tommer)	596 mm (23,5 tommer)
Bredde	306 mm (12,0 tommer)	
Højde	452 mm (17,8 tommer)	
Tør masse [vægt]	26,5 kg (58,4 lbs)	

### Motor

Model	GX130
Motor	4-takts, overliggende knastaksel, enkelt cylinder
Forskydning [Borning × Slag]	130 cm <sup>3</sup> ( 7,93 cu-in) [56,0 × 53,0 mm (2,20 × 2,09 tommer)]
Kompressionsforhold	10.0 : 1
Omdrejninger	4.800 - 5.500 min <sup>-1</sup> ( (rpm) (med Eco Throttle system OFF)
Kølesystem	Luftkølet
Tænding	Transistor
Indhold motorolie	0,46 L (0,48 US qt, 0,40 Imp qt)
Benzintank indhold	4,6 L (1,21 US gal, 1,01 Imp gal)
Tændrør	CR6HSB (NGK)

[Udledning af kuldioxid (CO<sub>2</sub>\*) Se venligst "CO<sub>2</sub> Information List" på [www.honda-engines-eu.com/co2](http://www.honda-engines-eu.com/co2)

\* CO<sub>2</sub>-målingen er resultatet af prøvning over en fast testcyklus under laboratorieforhold en(n) (moder)motor, der er repræsentativ for motortypen (motorfamilien), og skal ikke antyde eller udtrykke nogen garanti for en bestemt motors ydeevne.

## Ladespole

Model		EU32i
Type		F, G, IT
AC udgang	Spænding	230 V
	Nominel frekvens	50 Hz
	Nominel strøm	11,3 A
	Nominel udgang	2,6 kVA
	Maksimal output	3,2 kVA

## Meddelelse

Bluetooth® version	5.0 (Bluetooth Low Energy)
Frekvensbånd(er)	2,402 MHz - 2,480 MHz
Maksimal radiofrekvens effekt	

# TEKNISK INFORMATION

## Støj

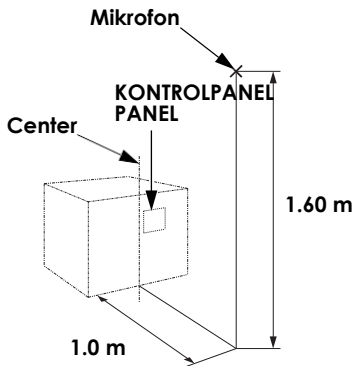
Model	EU32i
Type	F, G, IT
Lydtryksniveau på arbejdsstationen (2006/42/EF)	73 dB (A) (med økonomikontakten tændt)
 <p>Mikrofon</p> <p>KONTROL PANEL</p> <p>Center</p> <p>1.60 m</p> <p>1.0 m</p> <p>Usikkerhed</p>	
Målt lydeffektniveau (2000/14/EU, 2005/88/EU)	4 dB (A) 88 dB (A) (med Eco-gas ON) 3 dB (A)
Garanteret lydeffektniveau (2000/14/EU, 2005/88/EU)	91 dB (A) (med økonomikontakten tændt)

"Det angivne er emissionsniveauer og er ikke sikre arbejdsniveauer. Selvom der er en sammenhæng mellem emissions- og eksponeringsniveauerne, kan dette ikke bruges til at afgøre, om der er behov for yderligere forholdsregler. Faktorer, der har indflydelse på det faktiske niveau omfatter arbejdsrummets karakteristika, de andre støjkluder osv., dvs. antallet af maskiner og andre tilstedende processer, og hvor lang tid en operatør er udsat for larmen. Det tilladte niveau kan også variere fra land til land. Denne information vil imidlertid gøre det muligt for brugeren af maskinen at foretage en bedre vurdering af faren og risikoen".

Specifikationer kan variere og kan ændres uden varsel.

## Ledningsdiagram

(Se indersiden af bagcoveret)

### Forkortelser

Symbol	Delnavn
	SIKRINGER
ACCP	
ACOR	STIKDASE
Grundl	Bankvinkelsensor
ag	
CPB	KONTROLPANEL
EcoSw	Eco gashåndtag
EKG	ECU jord
ECU	ECU
EgB	Motordel
EgG	Jordforbindelse
ESw	Tændingskontakt
(F)	F Type
FrB	Rammeenhed
FP	Brændstofpumpe
GCU	Generator kontrolenhed
Geb	Generatorenhed
GT	Jordklemme
IASe	IAT sensor
IB	Inverterenhed
IgC	Tændspole
I	Injektor
IndU	Indikatorenhed
(DET)	IT type
IU	Inverter
MASe	MAP sensor
MW	Hovedvikling
NF	Støjfilter
OLSw	Olieniveauekontakt
O2Se	O2 sensor
PC	Pulserspole
POR	Parallel
	operationsbeholder
SP	Tændrør
SW	Hjælpevikling
TCM	Gasreguleringsmotor
TESe	TE sensor

### Tråd farvekode

Bl	Sort
Br	Brun
G	Grøn
Gr	Grå
Bu	Blå
Lb	Lyseblå
Lg	Lysegrøn
O	orange
P	Lyserød
R	Rød
W	hvid
Y	Gul
V	Violet
VÆR	Beige
E	

### ØKO GASSPÆR

	COM	SW
TRYK	○	○
ÅBEN		

### ENGSTOPSW

	COM	SW
TIL	○	○
FRA		

# TEKNISK INFORMATION

## Beholder

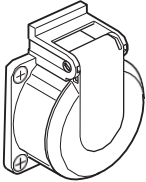
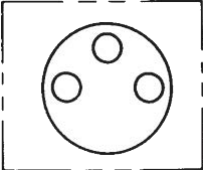
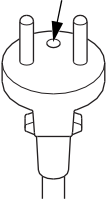
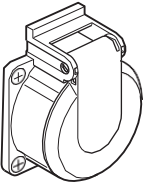
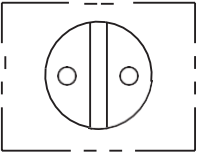
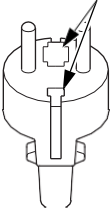
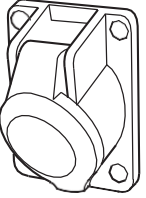
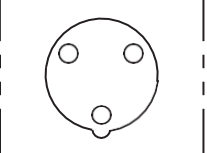
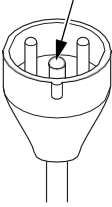
Type	Form		Stik
F			 <p>JORBEN</p>
G			 <p>JORBEN</p>
DET			 <p>JORBEN</p>

# REFERENCEINFORMATION

"QR Code" er et registreret varemærke tilhørende DENSO WAVE INCORPORATED.



*Bluetooth* -ordmærket og -logoerne er registrerede varemærker ejet af Bluetooth SIG, Inc., og enhver brug af sådanne mærker af Honda Motor Co., Ltd. er under licens. Andre varemærker og handelsnavne tilhører deres respektive ejere.

---

**MEMO**