

# HONDA

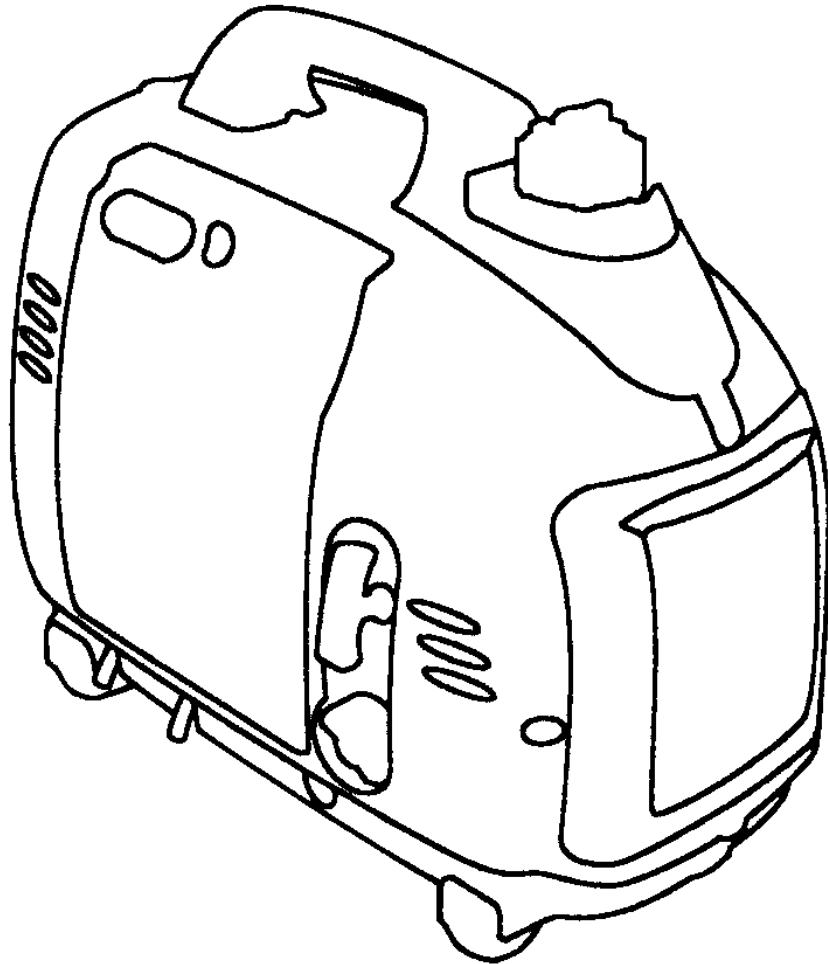

**BETJENINGSVEJLEDNING**

**HONDA GENERATOR**

**EU10i**

*Oversættelse af den originale betjeningsvejledning.*





ECOLOGY CONSCIOUS TECHNOLOGY

"E-SPEC" mærkaten symboliserer de miljømæssige ansvarlige teknologier, der af Honda er anvendt til alle Power Equipment produkter og som viser vores vilje til at beskytte naturen til de kommende generationer.

---

Tak fordi du købte en Honda generator.

Denne betjeningsvejledning omhandler brugen og vedligeholdelsen af EU10i generatoren.

Alle oplysninger i denne betjeningsvejledning er baseret på de produktinformationer, der forelå på tidspunktet for trykningen.

Honda Motor Co. Ltd. forbeholder sig ret til ændringer uden varsel og uden forpligtelser.

Ingen del af denne betjeningsvejledning må gengives uden skriftlig tilladelse.

Betjeningsvejledningen bør betragtes som en del af generatoren og bør følge denne ved salg.

Læg specielt mærke til oplysninger der følger disse overskrifter;

**ADVARSEL:**

- **Stor risiko for personskade eller dødsfald, hvis instruktionerne ikke følges.**

**BEMÆRK:**

- Mulighed for personskade eller skader på maskinen, hvis instruktionerne ikke følges.

**OBS:**

- Nyttige informationer.

Hvis der opstår problemer eller du har spørgsmål vedrørende generatoren, bedes du kontakte din autoriserede Honda forhandler.

**ADVARSEL:**

- **Honda's generator er udformet med henblik på sikker og pålidelig drift, når den bruges i henhold til vejledningen og til formålet. Læs og forstå betjeningsvejledningen, inden generatoren tages i brug. Undladelse kan resultere i personskader eller skader på generatoren.**

**OBS:**

- Illustrationerne kan variere efter modeltype.

## INDHOLDSFORTEGNELSE

---

1	<b>ALMINDELIGE SIKKERHEDSREGLER.....</b>	<b>5</b>
2	<b>SIKKERHEDSFORESKRIFTER .....</b>	<b>8</b>
	Placering af CE - og støjmærkat.....	11
3	<b>DE VIGTIGSTE DELE .....</b>	<b>12</b>
4	<b>FORBEREDELSE INDEEN START .....</b>	<b>15</b>
5	<b>START AF GENERATOREN .....</b>	<b>19</b>
	Modifikation af karburatoren til drift med generatoren i stor højde .....	22
6	<b>ANVENDELSE AF GENERATOREN .....</b>	<b>23</b>
7	<b>STOP AF GENERATOREN .....</b>	<b>34</b>
8	<b>VEDLIGEHOLDELSE .....</b>	<b>36</b>
9	<b>TRANSPORT/OPBEVARING .....</b>	<b>41</b>
10	<b>FEJLFINDINGSSKEMA .....</b>	<b>44</b>
11	<b>TEKNISKE DATA.....</b>	<b>46</b>
12	<b>LEDNINGSDIAGRAM .....</b>	<b>48</b>
13	<b>HONDA ADRESSER I EUROPA.....</b>	<b>50</b>
14	<b>EU OVERENSSTEMMELSESERKLÆRING .....</b>	<b>53</b>
15	<b>EGNE NOTATER .....</b>	<b>54</b>

## VIGTIG SIKKERHEDSINFORMATION

Honda's generatorer er designet til brug med elektrisk udstyr, som har et passende forbrug. Andre anvendelser kan resultere i uheld for brugeren, skader på generatoren og andet udstyr. De fleste skader på udstyr kan undgås, hvis du følger alle instruktionerne i denne betjeningsvejledning og på generatoren. De mest almindelige risici er beskrevet nedenfor, sammen med den bedste måde til at beskytte dig og andre.

Udfør aldrig ændringer på generatoren. Det kan forårsage uheld samt skader på generatoren og udstyr.

- Tilslut aldrig forlængerrør på lydporten.
- Udfør aldrig ændringer på indsugningen.
- Justér aldrig på motorens regulator.
- Afmonter aldrig kontrolpanelet og udfør aldrig ændringer på ledningsføringen i kontrolpanelet.

### Brugerens ansvar

Lær hvordan du hurtigt stopper generatoren i nødstilfælde.

Forstå brugen af alle betjeningsgreb på generatoren, 230 volt stik og tilslutninger.

Forvis dig om, at alle, der skal anvende generatoren, får korrekt instruktion om brugen. Lad aldrig børn anvende generatoren uden opsyn af voksne.

Forvis dig om, at du altid følger instruktionerne i denne betjeningsvejledning vedr. brugen og vedligeholdelsen af generatoren. Ignorering af instruktionerne eller forkert anvendelse af generatoren kan forårsage uheld, som f.eks. elektriske stød og opsamling af udstødningsgas i skadelige mængder.

Placer generatoren på en plan, vandret flade inden anvendelse.

Anvend aldrig generatoren, hvis nogen skærme er afmonteret. Du kan få en hånd eller fod ind i generatoren, hvilket kan forårsage personskader.

Kontakt din autoriserede Honda forhandler for adskillelse og vedligeholdelse af generatoren, som ikke er beskrevet her i denne betjeningsvejledning.

### Risiko for kulilte

Udstødningsgas indeholder kulilte, en farveløs, lugtfri gas. Indånding af udstødningsgas kan bevirke, at du mister bevidstheden eller endda dør af den.

Hvis du anvender generatoren i et begrænset eller måske delvist lukket område, kan luften du ånder ind indeholde farlige mængder af kulilte.

Anvend aldrig generatoren i en garage, andre bygninger eller nær åbne vinduer og døre.

### **Risiko for elektriske stød**

Generatoren producerer tilstrækkelig strøm til at afgive alvorlige elektriske stød, hvis den ikke anvendes korrekt.

Anvendelsen af generatoren og elektrisk udstyr under fugtige betingelser, som f.eks. i regnvejr, snevejr, nær swimmingpool eller sprinklersystemer eller når blot dine hænder er våde, kan resultere i et elektrisk stød.

Hold altid generatoren tør.

Hvis generatoren opbevares udendørs, ubeskyttet mod vind og vejr, bør alle elektriske komponenter på kontrolpanelet kontrolleres inden hver start. Fugt og is kan forårsage kortslutninger i de elektriske dele og kan derigennem øge risikoen for stød.

Hvis du får et elektrisk stød, kontakt din læge og modtag omgående medicinsk behandling.

Tilslut aldrig generatoren til det elektriske net i bygninger, medmindre en skilleafbryder er blevet installeret af en autoriseret installatør.

### **Risiko for brand og forbrændinger**

Anvend aldrig generatoren på steder med stor brandfare.

Hvis generatoren anvendes i lokaler med ventilation, skal der iagttages ekstra sikkerhedsforanstaltninger, med hensyn til brandrisiko og eksplosionsfare.

Udstødningssystemet bliver varmt nok til at antænde visse materialer.

- Hold generatoren mindst 1 meter væk fra bygninger og andet udstyr under drift.
- Monter aldrig generatoren i en kasse eller andre former for tildækning.
- Hold brandfarlige materialer væk fra generatoren.

Visse dele i en forbrændingsmotor bliver meget varme kan forårsage forbrændinger. Følg vejledningerne på generatoren.

Lydpotten bliver under drift meget varm og forbliver varm en tid efter motoren er stoppet. Pas på ikke at berøre lydpotten, mens den er varm. Lad motoren køle ned inden generatoren stilles til opbevaring indendørs.

Kom aldrig vand direkte på generatoren, hvis der skulle gå ild i den. Anvend en ildslukker, som er beregnet til slukning af brande i elektriske dele, benzin og olie.

Hvis du indånder røg fra en eventuel brand i generatoren, bør du omgående kontakte en læge og modtage medicinsk behandling.

### **Påfyld benzin med forsigtighed**

Benzin er meget brandfarlig og benzindampe kan eksplodere. Lad motoren køle af, hvis generatoren lige har kørt.

Påfyld kun benzin udendørs på steder med god ventilation og med motoren stoppet.

Pas på ikke at overfylde benzintanken.

Ryg aldrig i nærheden af benzin og undgå åben ild og gnister.

Opbevar altid benzin i en godkendt beholder.

Forvis dig om, at eventuelt spildt benzin er tørret op inden start af motoren.

### **Bortskaffelse**

Til beskyttelse af miljøet, må en udslidt generator, brugte batterier, brugt motorolie og lign. ikke bortskaffes sammen med dit almindelige affald. Overhold lokale love og regler eller kontakt din autoriserede Honda forhandler for bortskaffelse af disse dele.

Bortskaf venligst brugt motorolie på en måde, der er i overensstemmelse med miljøet. Vi anbefaler at du bringer olien i en lukket beholder til din lokale benzinstation for genbrug. Smid aldrig motorolien ud med det almindelige affald og hæld den aldrig ud på jorden.

Et forkert bortskaffet batteri kan skade miljøet. Følg altid de lokale love og regler om bortskaffelse af batterier. Kontakt din autoriserede Honda forhandler for udskiftning.

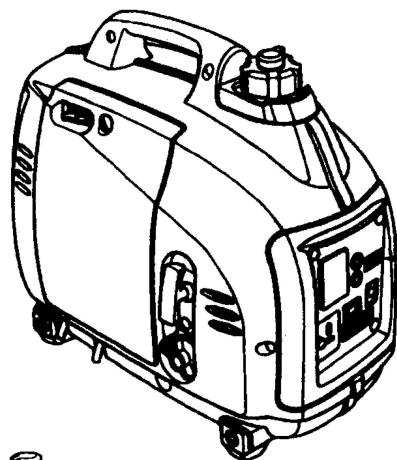

ADVARSEL VED ANVENDELSE AF PARALLELSTIK

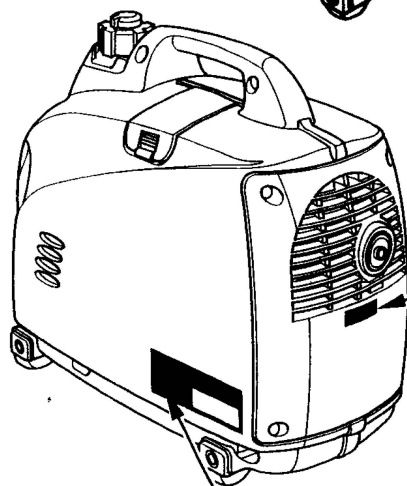
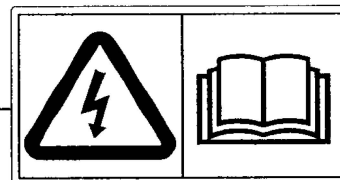

ADVARSEL MOD VARME DELE

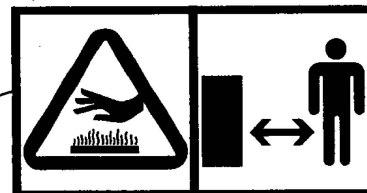

LÆS BETJENINGSVEJLEDNINGEN

ADVARSEL MOD UDSTØDNINGSGASS

		<b>CE</b> Generating set <b>EN 12601</b>		<b>EU10i</b>												
<table border="0"> <tr> <td>Rated power (GP)</td> <td>0.9 kW</td> <td>50 Hz</td> <td>G1</td> </tr> <tr> <td>Rated voltage</td> <td>10</td> <td>230 V</td> <td>IP23F1</td> </tr> <tr> <td>Rated current</td> <td>3.9 A</td> <td></td> <td>Class 13.0 kg</td> </tr> </table>					Rated power (GP)	0.9 kW	50 Hz	G1	Rated voltage	10	230 V	IP23F1	Rated current	3.9 A		Class 13.0 kg
Rated power (GP)	0.9 kW	50 Hz	G1													
Rated voltage	10	230 V	IP23F1													
Rated current	3.9 A		Class 13.0 kg													
<table border="0"> <tr> <td>Honda Motor Co., Ltd.</td> <td>Honda Motor Europe Ltd. Aalst Office</td> </tr> <tr> <td>2-1-1 Minamioyama,</td> <td>Wijngaardveld 1 (Noord V),</td> </tr> <tr> <td>Minato-ku, Tokyo, Japan</td> <td>9300 Aalst - BELGIUM</td> </tr> </table>					Honda Motor Co., Ltd.	Honda Motor Europe Ltd. Aalst Office	2-1-1 Minamioyama,	Wijngaardveld 1 (Noord V),	Minato-ku, Tokyo, Japan	9300 Aalst - BELGIUM						
Honda Motor Co., Ltd.	Honda Motor Europe Ltd. Aalst Office															
2-1-1 Minamioyama,	Wijngaardveld 1 (Noord V),															
Minato-ku, Tokyo, Japan	9300 Aalst - BELGIUM															

ADVARSEL MOD TILSLUTNING TIL DET OFFENTLIGE ELNET

ADVARSEL VED PÅFYLDNING AF BENZIN

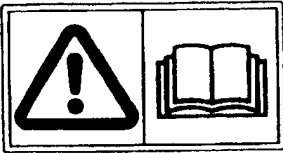

Honda's generator er udformet med henblik på sikker og pålidelig drift, når den bruges i henhold til vejledningen og til formålet.

Læs og forstå betjeningsvejledningen, inden generatoren anvendes. Undladelse kan resultere i personskader eller skader på generatoren.

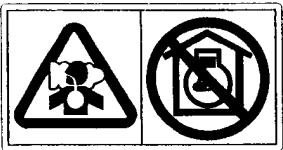

Udstødningsgas indeholder giftig kulilte, som er en farveløs, lugtfri gasart, hvis du indånder kulilte kan det bevirke tab af bevidsthed og muligvis dødsfald.

Hvis du anvender generatoren i et begrænset eller måske delvist lukket område, kan luften du ånder ind, indeholde farlige mængder af kulilte.

Anvend aldrig generatoren i en garage, andre bygninger eller nær åbne vinduer og døre.

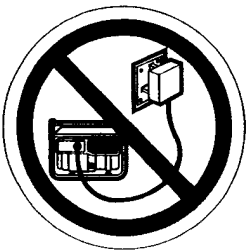

Tilslut aldrig generatoren til det elektriske net i bygninger, medmindre en skilleafbryder er blevet installeret af en autoriseret installatør.

Tilslutning, som nødstrømsanlæg til en bygnings elektriske ledningsnet, skal udføres af en autoriseret elektriker og skal overholde alle love og regler. Forkert tilslutning kan lade strøm løbe fra generatoren tilbage i ledningsnettet. Sådant en strøm kan bevirke at personer, som arbejder med ledningsnettet og andre, kan få elektriske stød, hvis de er i kontakt med blottede ledninger eller andet. Tilsvarende, når den almindelige strøm vender tilbage, kan generatoren eksplodere og forårsage brand i bygningens ledningsnet.



**Benzin er meget brandfarlig og eksplosiv.  
Stop motoren og lad den køle ned inden påfyldning af benzin.**

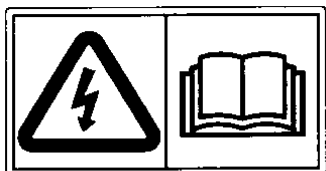

**Tilslut og afmonter kun parallelkablet med motoren er stoppet.  
Ved drift med kun én generator skal parallelkablet afmonteres.**

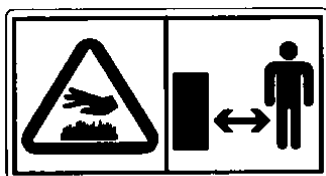

**Et varmt udstødningssystem kan give alvorlige brandsår.  
Undgå kontakt med lydpoten, hvis motoren lige har kørt.**

Placering af CE - og støjmærkat

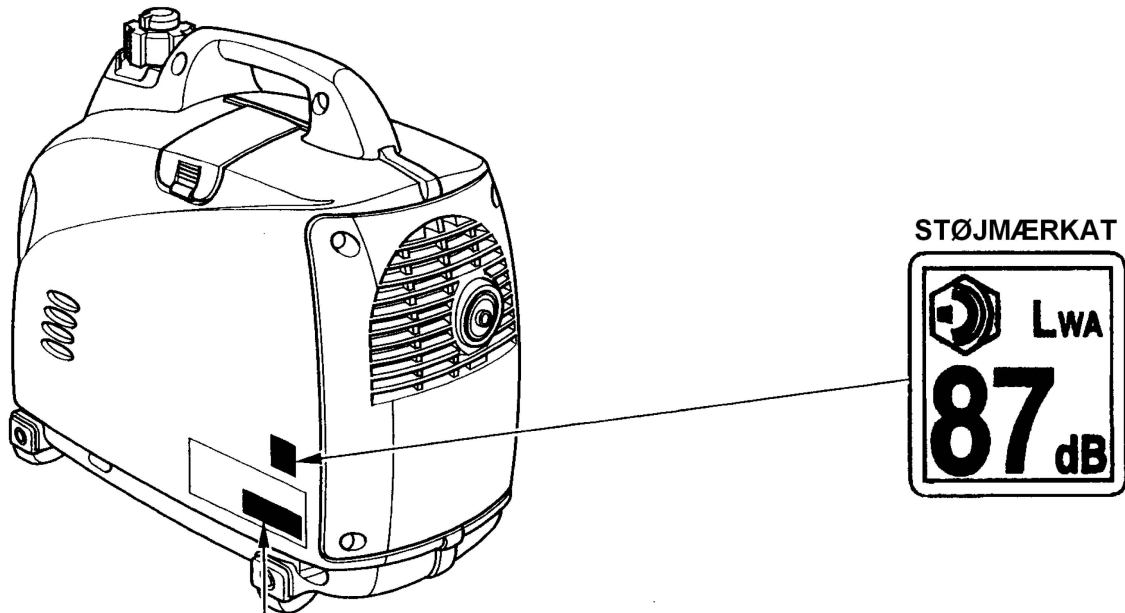

CE MÆRKAT

PRODUKTIONS- ÅR	<b>CE</b>	<b>Generating set EN 12601</b>	<b>EU10i</b>		
		Rated power COP 0.9 kW	50 Hz	G1	
		Rated power factor 1.0	230 V	IP23M	
		Year of Mfg * * * *	3.9A	Mass 13.0kg	
	<b>Honda Motor Co., Ltd.</b> 2-1-1 Minamiaoyama, Minato-ku, Tokyo, Japan	<b>Honda Motor Europe Ltd. Aalst Office</b> Wijngaardveld 1 (Noord V), 9300 Aalst - BELGIUM			
	PRODUCENTNAVN OG ADRESSE	EUROPÆISK SALGSAGENTUR, ADRESSE			

YDELSESKLASSE

IP KODE

VÆGT

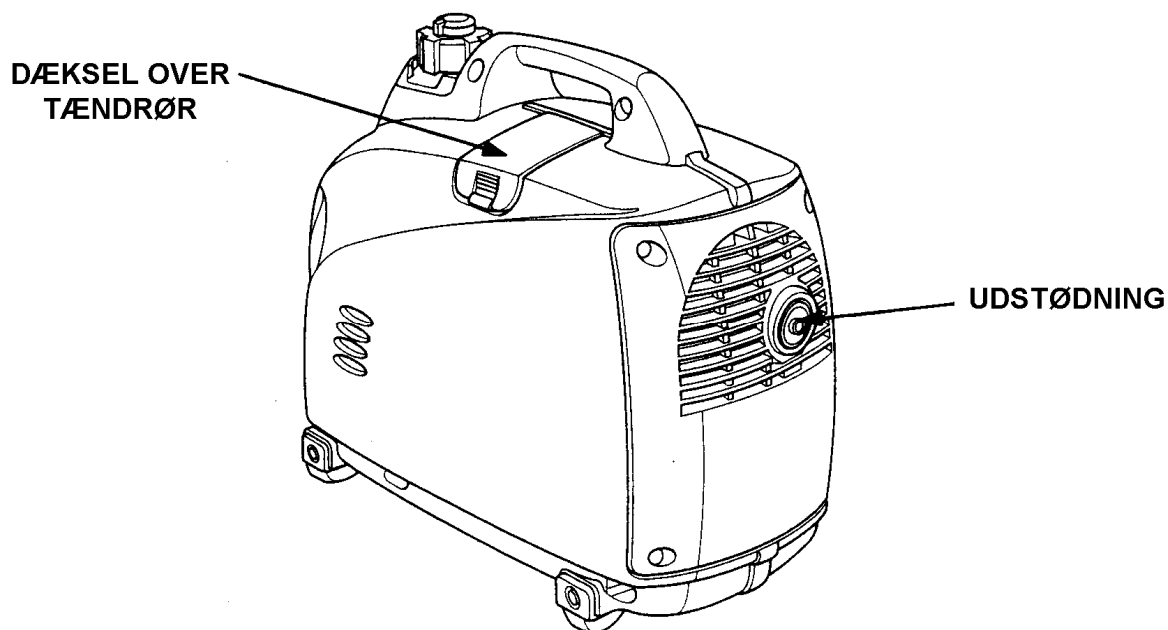
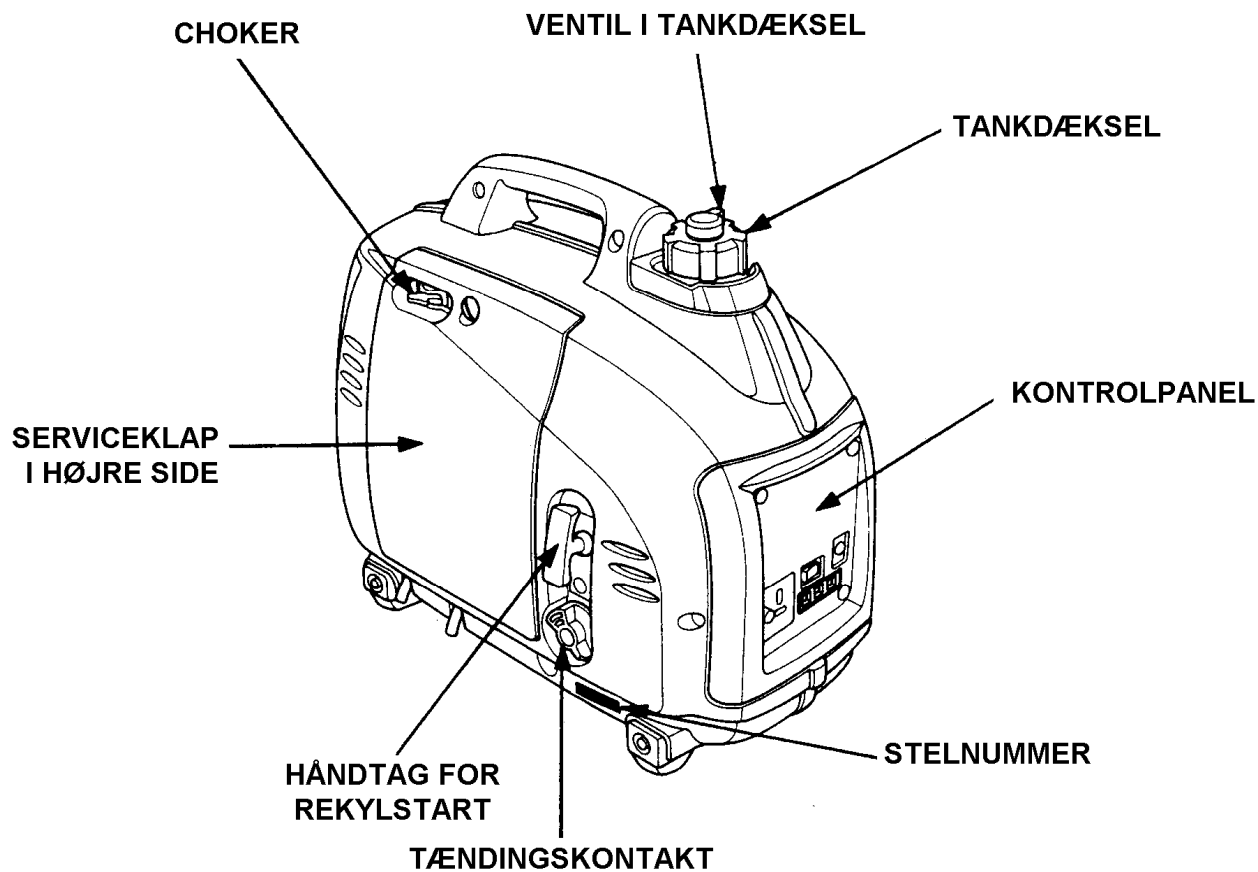

Noter stelnumret på linien nedenfor.  
Du behøver dette nummer ved bestilling af reservedele.

**STELNUMMER: EZGA - \_\_\_\_\_**

Kontrolpanel

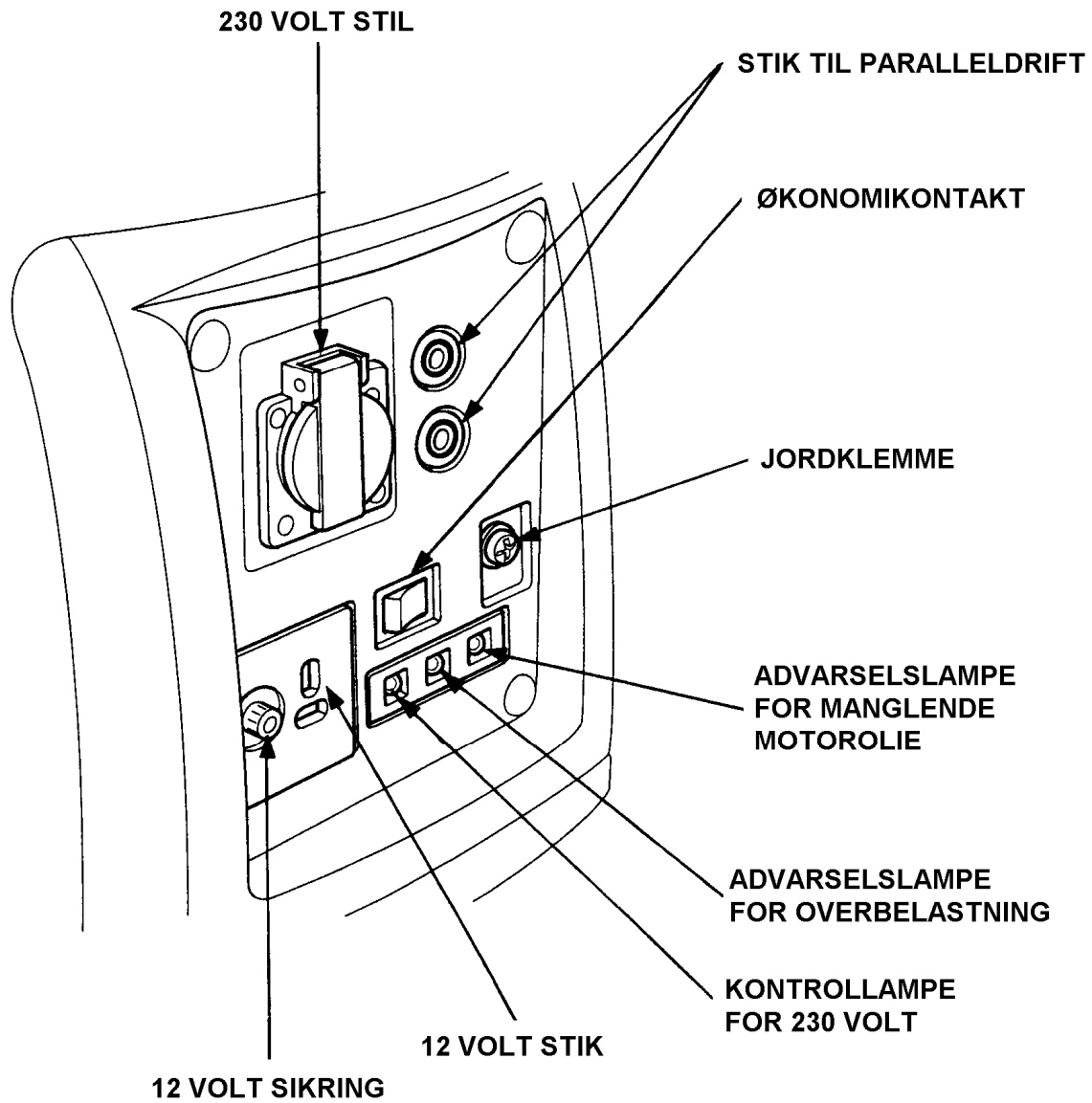

#### Økonomikontakt

##### Med kontakten i økonomistilling:

Motorens omdrejninger holdes automatisk i tomgang, når det elektriske udstyr afbrydes og vender automatisk tilbage til de nødvendige omdrejninger der kræves for at trække udstyret, når dette atter tændes. Denne indstilling anbefales for at minimere benzinforsbruget under drift.

##### OBS:

- Økonomisystemet fungerer ikke korrekt ved tilslutning af udstyr, der kun kræver strøm momentvis.
- Når store elektriske belastninger tilsluttes samtidigt, bør økonomikontakten afbrydes for at minimere variationen i spændingen.
- Ved drift med 12 volt, bør økonomikontakten afbrydes.

##### Med kontakten på afbrudt:

Økonomisystemet er ude af drift motorens omdrejninger holdes på de samme høje omdrejninger.

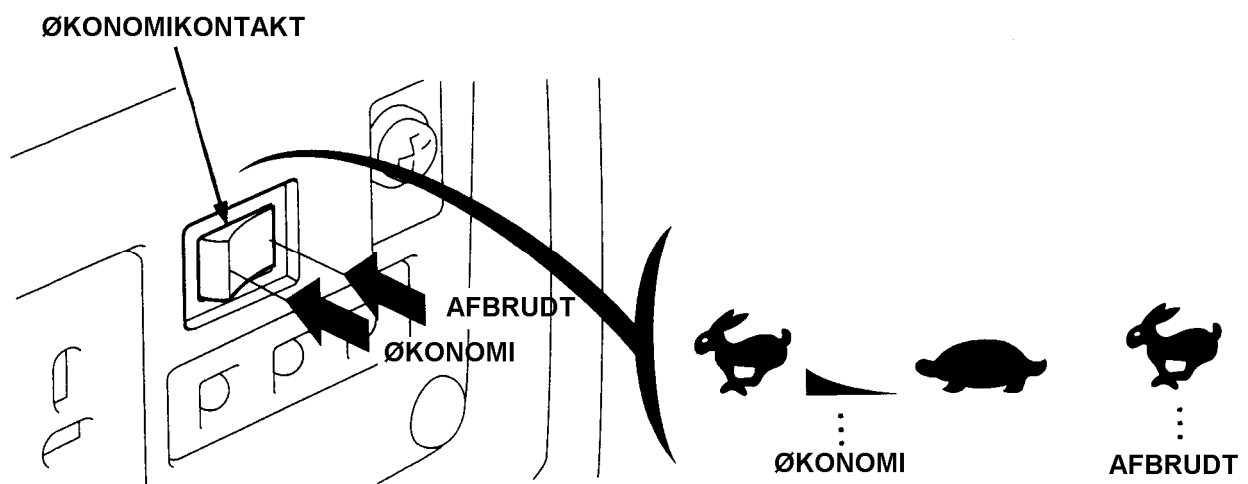

**BEMÆRK:**

- Foretag kun kontrol af motoroliens niveau, når generatoren står på en plan, vandret flade med motoren stoppet.

**1 Kontrol af motoroliens niveau****BEMÆRK:**

- Brug af en ikke selvrensende motorolie eller en 2-taktsmotorolie vil forkorte motorens levetid.

Anvend en førsteklases 4-takts motorolie, der svarer til kravene for API klassifikationen SE eller højere. Kontroller altid API klassifikationen på oliedunken og forvis dig om at bogstaverne SE eller højere er nævnt.

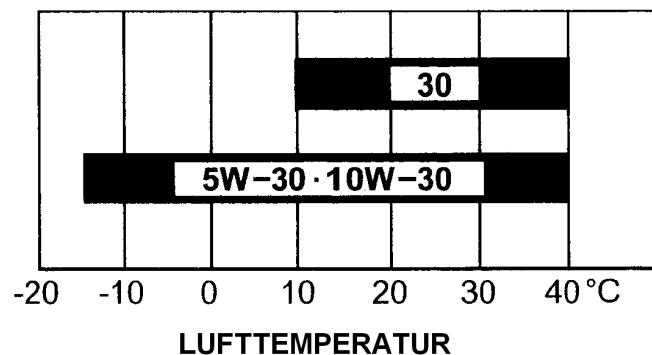

SAE 10W-30 anbefales til generel brug. Andre viskositeters egnethed er vist i skemaet ovenfor i henhold lufttemperaturen.

## 4 FORBEREDELSE INDEEN START

Skru låseskruen i højre serviceklap løs og tag klappen af (se side 37).

Skru olieproppen ud og tør målepinden ren. Kontroller niveauet ved at sætte målepinden i oliepåfyldningshullet hvilende på kanten, uden at skrue den i.

Hvis niveauet er lavt, fyldes op til det øverste mærke på målepinden, med den anbefalede olie.

### BEMÆRK:

- Kørsel med for lidt motorolie på motoren vil forvolde alvorlige skader på den.

### OBS:

- Oliealarmsystemet vil automatisk stoppe motoren inden olieniveauet synker under minimum og der opstår skader på motoren. Alligevel bør olieniveauet kontrolleres jævnligt, for at undgå uventede driftsstop.

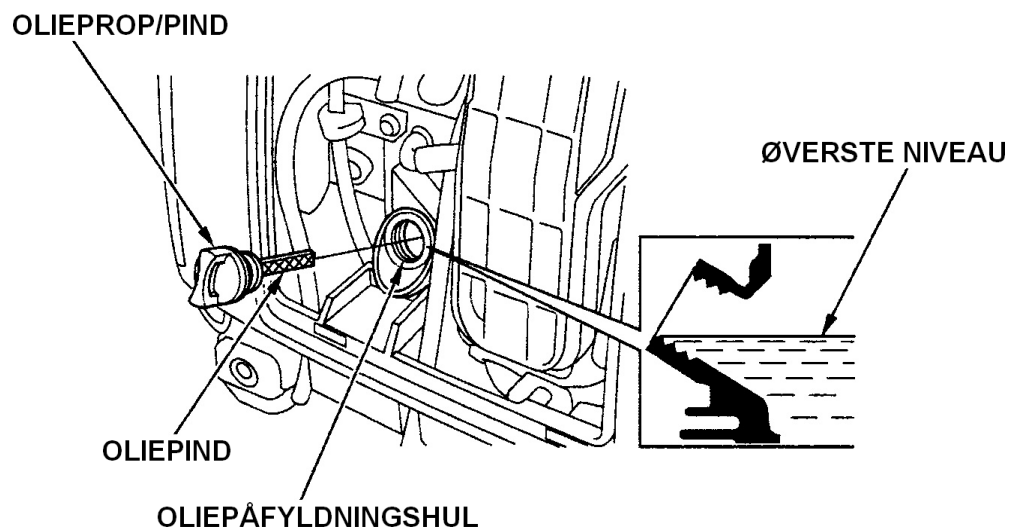

## 2 Kontrol af benzinstand

Anvend ren, frisk automobilbenzin, mindst oktan 92 (blyfri benzin anbefales, da det vil minimere dannelse af koks i forbrændingskammeret).

Anvend frisk, ren automobilbenzin, med et oktantal på mindst 92 eller højere.

Brug aldrig gammel, forurenede eller olieblandet benzin.

Undgå snavs, støv og vand i benzintanken.

### ADVARSEL:

- Benzin er meget brandfarlig og kan eksplodere under særlige forhold
- Påfyld kun benzin på steder med god ventilation og altid med generatoren stoppet
- Rygning og brug af åben ild skal undgås på stedet, hvor generatoren bliver fyldt op, og hvor benzinen opbevares
- Undgå overfyldning af benzintanken (der bør ikke være benzin i påfyldningsstudsene) Kontroller, at tankdækslet er skruet godt fast efter påfyldningen
- Pas på ikke at spilde benzin Benzindampe og spildt benzin kan bryde i brand Hvis der spildes benzin, skal området være helt tørt, inden generatoren startes
- Undgå hyppig eller længere tids kontakt benzin/hud og indånding af dampe  
**OPBEVARES UTILGÆNGELIGT FOR BØRN**

TANKINDHOLD: 2,3 ltr

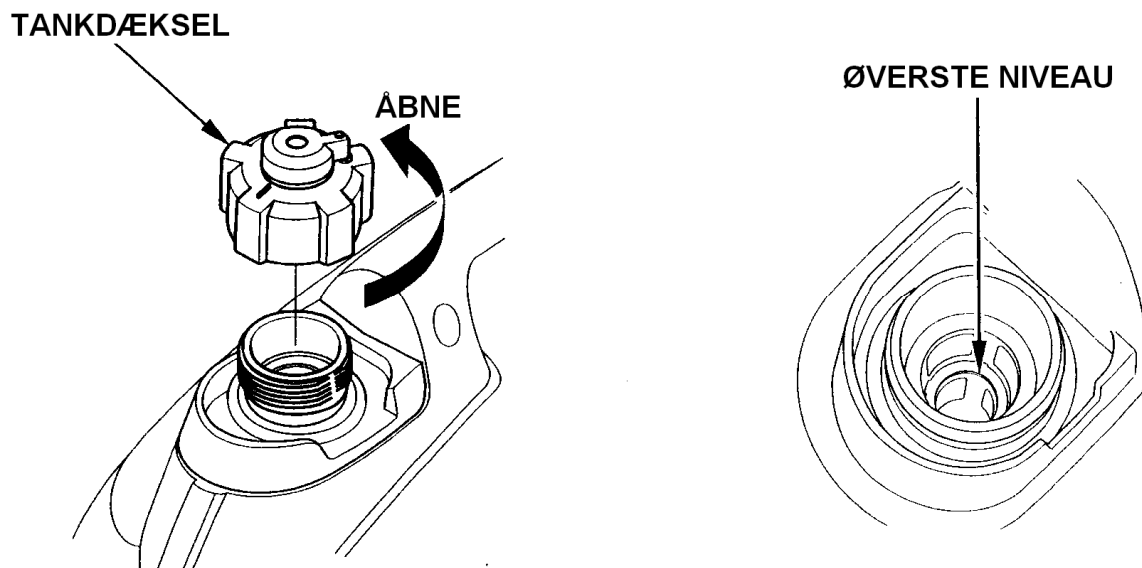

### **OBS:**

Benzin nedbrydes meget hurtigt afhængigt af faktorer som sollys, temperatur og tid.

I værste fald kan benzinen nedbrydes indenfor 30 dage.

Brug af nedbrudt benzin kan forårsage alvorlige skader på motoren (tilstoppet karburator, hængende ventiler).

Sådanne skader, der skyldes ødelagt benzin, er ikke dækket af Hondas garanti:

For at undgå ovenstående, bør nedenstående retningslinier følges nøje:

- Anvend kun den korrekte benzintype (se side 17).
- For at mindske nedbrydningen, bør benzin altid opbevares i en godkendt benzindunk.
- Ved opbevaring i længere tid (mere end 30 dage), tøm benzintanken og karburatoren (se side 42).

### **Benzin indeholdende karburatorsprit**

Hvis du beslutter at anvende benzin, der indeholder sprit, skal du forvisse dig om, at oktantallet for alkoholen er mindst lige så høj, som det er foreskrevet af Honda. Der findes to typer karburatorsprit - ætylalkohol og metanol.

Anvend aldrig benzin, der indeholder mere end 10 % ætylalkohol. Anvend aldrig en benzin/spritblanding, der ikke samtidigt indeholder korrosionsdæmpende tilsætningsstoffer. Anvend aldrig benzin, der indeholder mere end 5 % metanol, selvom det indeholder korrosionsdæmpende tilsætningsstof.

### **OBS:**

- Beskadigelser i benzinsystemet eller problemer med motorens trækraft, der skyldes brug af benzin med sprit, er ikke dækket af garantien.  
Honda kan ikke tiltræde anvendelse af benzin indeholdende sprit, da virkningen af dette ikke er fuldt ud belyst endnu.
- Inden køb af benzin fra en tankstation, du ikke er kendt med, bør du forsøge at finde ud af om benzinen indeholder sprit, og hvis den indeholder sprit, da hvilken art og mængde.  
Hvis du under drift med benzin indeholdende sprit eller benzin, der muligvis indeholder sprit, bemærker nogen uregelmæssigheder, skift straks til benzin du ved ikke indeholder sprit.

### 3 Kontrol af luftfilter

Kontroller om luftfiltret er rent og i god stand.

Skru låseskruen i serviceklappen i højre side løs og tag serviceklappen af. Tryk ned på låsetappen på toppen af luftfilterdækslet, tag dækslet af og kontroller luftfiltret.

Rengør eller udskift luftfiltret om nødvendigt (se side 38)

#### BEMÆRK:

- Kør aldrig uden luftfilter. Det vil forårsage kraftig slitage på motoren fra urenheder, støv og snavs, der suges gennem karburatoren ind i motoren.

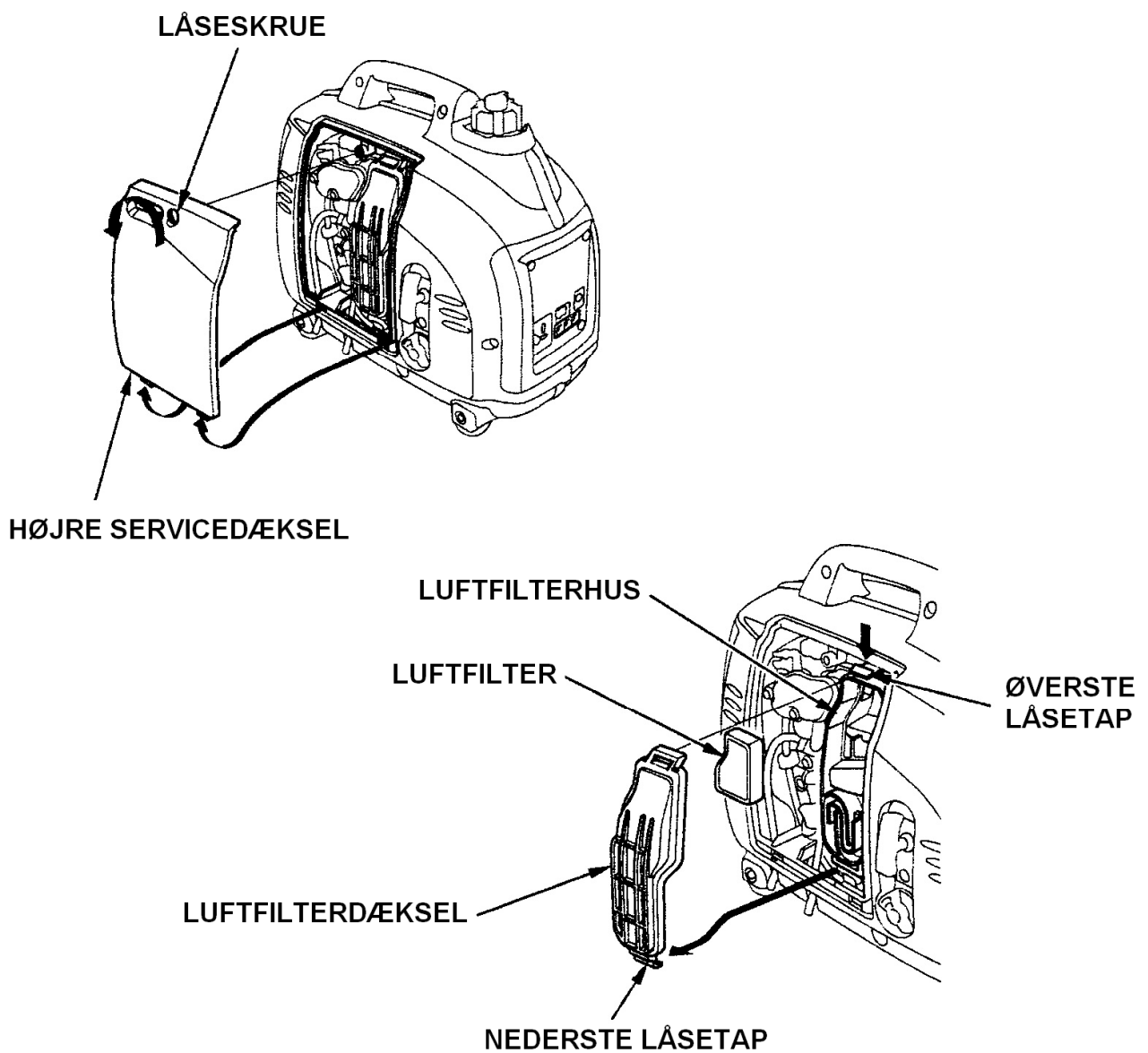

## 5 START AF GENERATOREN

Inden start af motoren, fjern al tilsluttet udstyr fra 230 volt stikket.

- 1 Åben ventilen i tankdækslet.

### OBS:

- Luk altid ventilen i tankdækslet, når generatoren transporteres.

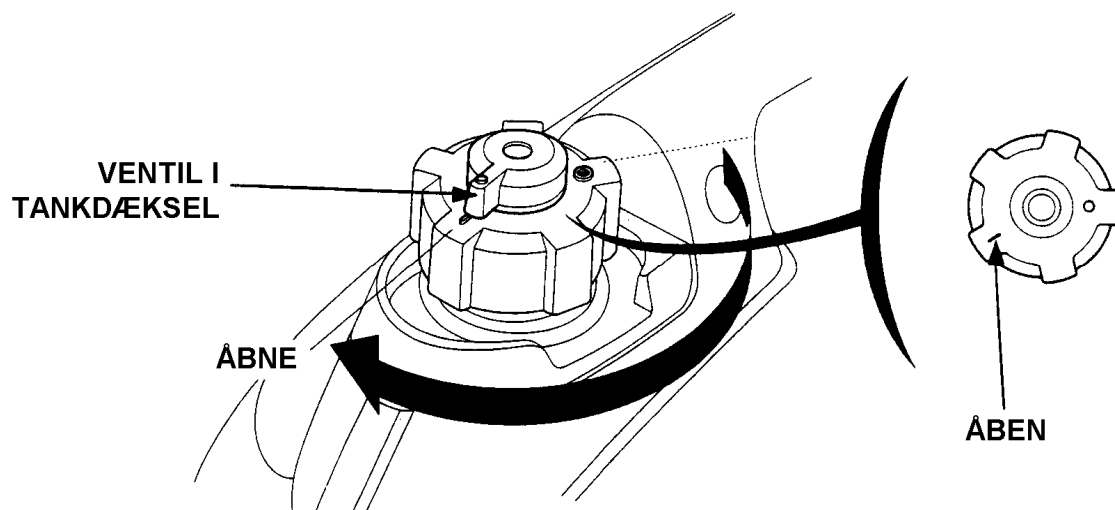

- 2 Drej tændingskontakten hen i kørestilling.

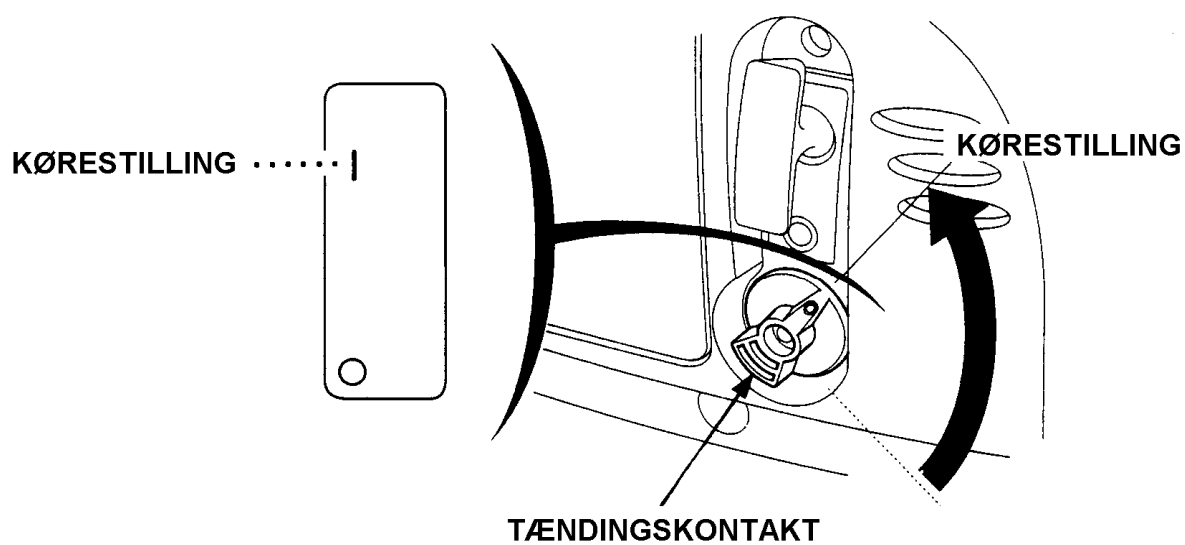

3 Luk chokeren.

**OBS:**

- Anvend ikke chokeren, hvis motoren er varm eller lufttemperaturen er høj.

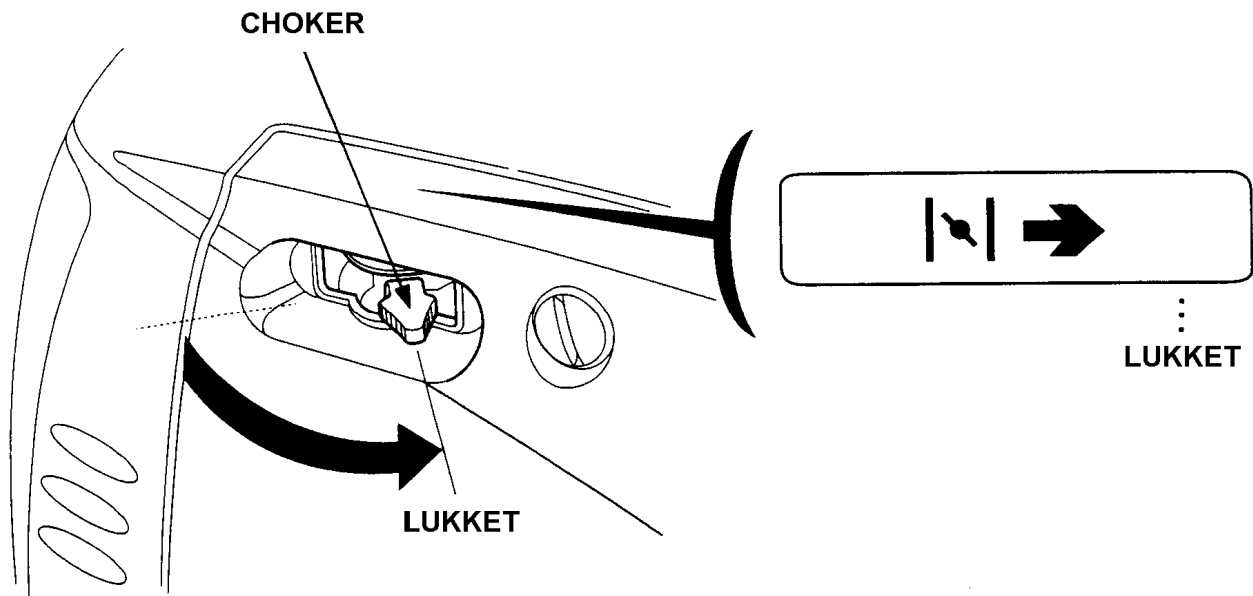

4 Træk i håndtaget til rekylstarteren indtil du mærker modstand og træk derefter hurtigt til.

**BEMÆRK:**

- Starthåndtaget kan blive trukket tilbage inden du kan nå at slippe det. Dette kan føre din hånd ind mod generatoren med stor kraft og vil kunne medføre skader.
- Undgå at starthåndtaget farer tilbage. Før det langsomt tilbage med hånden, for at undgå skader på rekylstarteren.

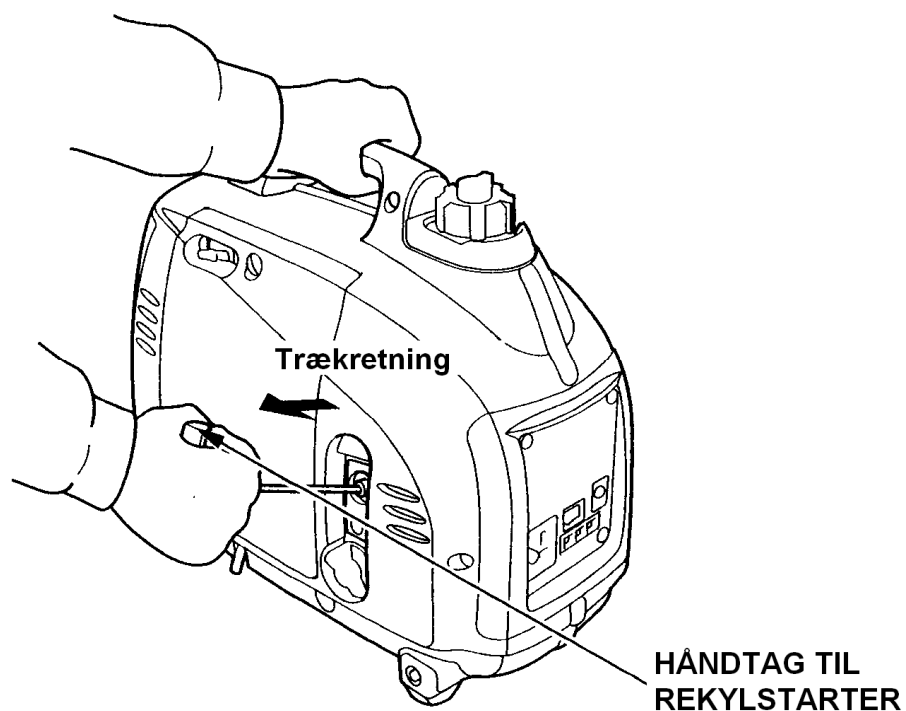

## 5 START AF GENERATOREN

- 5 Hvis chokeren har været benyttet, skal den åbnes gradvist, mens motoren varmer op.

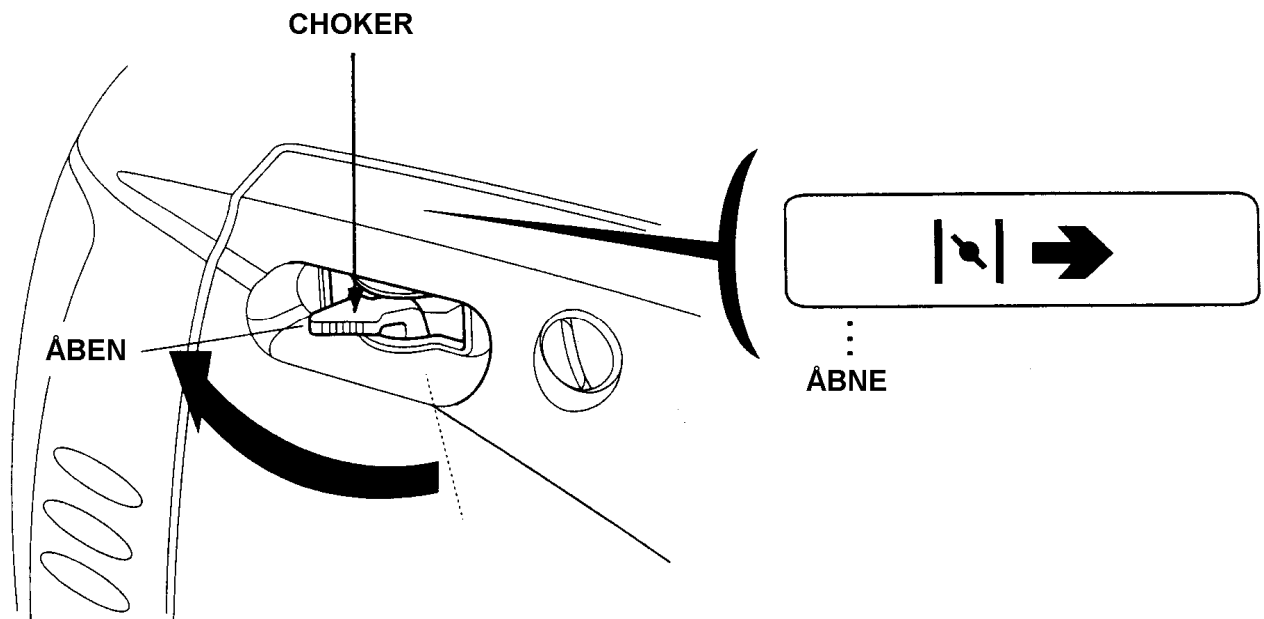

### OBS:

- Hvis motoren stopper straks efter start og ikke vil starte igen, bør du kontrollere oliestanden (se side 15 og 16) inden fejlfinding andre steder

- **Modifikation af karburatoren til anvendelse af generatoren i stor højde**

Ved anvendelse af generatoren i store højder vil standard blandingen af benzin og luft blive for fed. Ydelsen fra motoren vil mindskes og benzinförbruget vil øges. En alt for fed benzinblanding vil også sode tændrøret og vanskeliggøre start af motoren. Drift i stor højde i længere tid er så forskellig fra driftsformen motoren er bygget til og vil kunne øge forureningen.

Ydelsen under drift i stor højde kan forbedres ved en specifik modifikation af karburatoren. Hvis du altid skal anvende generatoren i højder over 1.500 mtr. over havets overflade, bør din autoriserede Honda forhandler udføre denne modifikation. Denne motor vil under drift i stor højde med modifikation af karburatoren, opfylde kravene om forurening gennem hele dens levetid.

Selv med korrekt karburatormodifikation vil motorens ydelse mindskes med ca. 3,5 % for hver 300 mtr. højden øges. Ydelsen vil dog være større end uden eventuel modifikation.

### BEMÆRK:

- Drift med generatoren i under 1.500 mtr. højde med en modificeret karburator, vil resultere i mindsket ydelse, overophedning og eventuelt kraftige skader på motoren, grundet en for mager benzin/luftblanding.

Forvis dig om, at generatoren tilsluttes til jord, når det tilsluttede udstyr kræver jordforbindelse.

### ADVARSEL:

- Tilslut aldrig generatoren til det elektriske ledningsnet i bygninger, medmindre en skilleafbryder er blevet installeret af en autoriseret installatør.
- Tilslutning af generatoren, som nødstrømsanlæg til det offentlige elnet må kun udføres af en autoriseret installatør og skal overholde alle gældende regler og bestemmelser. Forkert tilslutning kan bevirke, at strøm fra generatoren kan gå tilbage igennem det offentlige elnet. I et sådan tilfælde kan personer, der arbejder med ledninger eller andet i elnettet, komme til skade. Tilsvarende, når strømmen kommer tilbage i det offentlige elnet, kan det resultere i, at generatoren sprænger i luften, brænder eller forårsager brand i elnettet.

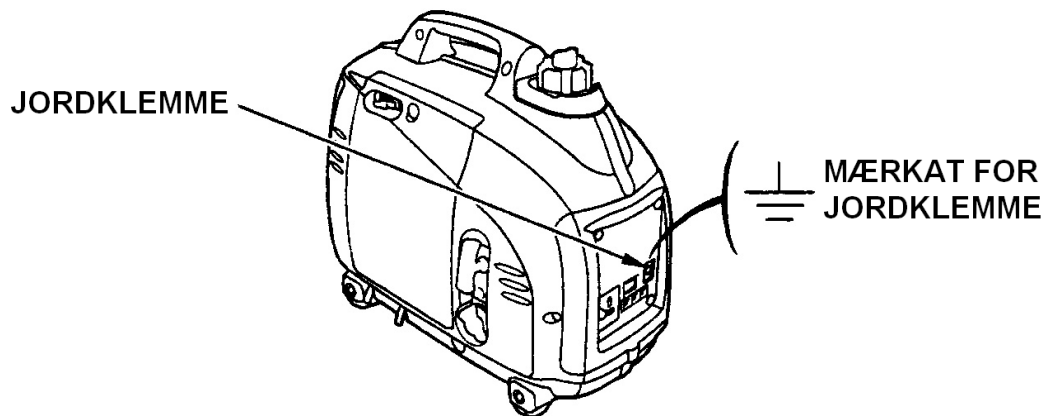

### BEMÆRK:

- Overbelast aldrig 230 volt stikket.
- Tilslut aldrig generatoren til det almindelige lysnet. Det kan beskadige både generatoren og tilsluttede maskiner og husholdningsapparater.
- Undlad at anvende generatoren til andre formål end hvad den er påtænkt til. Læg mærke til følgende, når generatoren anvendes:
- Undlad at montere rør til forlængelse af udstødningen på generatoren.
- Når der skal anvendes et forlængerkabel, brug kun et kraftigt gummikabel.
- Største længde på forlængerkabler; 60 mtr. for kabler på 1,5 mm<sup>2</sup>. og 100 mtr. for kabler på 2, 5 mm<sup>2</sup>. Et for langt forlængerkabel vil mindske spændingen til det tilsluttede udstyr, grundet modstanden i kablet.
- Hold generatoren borte fra andre elektriske installationer, som offentlige elnet m.v.

### OBS:

- 12 volt stikket kan anvendes samtidigt med 230 volt stikket.  
Hvis du anvender begge strømkilder på samme tid, skal du forvise dig om, at du ikke sammenlagt overstiger generatorens maksimale ydelse.  
Maksimal 230 volt ydelse: 0,8 kVA.
- De fleste elektriske motorer har et større forbrug under start, end opgivet.
- Forvis dig om, at spændingen for udstyr passer til spændingen på generatoren. Overskrid aldrig generatorens maksimale ydelse. Belastning mellem kontinuerlig ydelse og maksimal ydelse, bør begrænses til maksimalt 30 minutter.
- Betydelige overbelastninger vil få 230 volt sikringen til at afbryde. Mindre, kortvarige belastninger af generatoren vil muligvis ikke afbryde 230 volt sikringen, men vil forkorte generatorens levetid.
- Begræns drift med maksimal ydelse til 30 minutter.  
Maksimal ydelse: 1,0 kVA.
- Ved drift i længere tid, bør du ikke overskride den kontinuerlige ydelse.  
Kontinuerlig ydelse: 0,9 kVA.
- I alle tilfælde skal det totale forbrug (VA) af alle tilsluttede apparater beregnes.

**Anvendelse af 230 Volt**

- 1 Start generatoren og kontroller, at den grønne kontrollampe for 230 volt tænder.
- 2 Forvis dig om, at udstyret er slukket og sæt hanstikket i 230 volt stikket

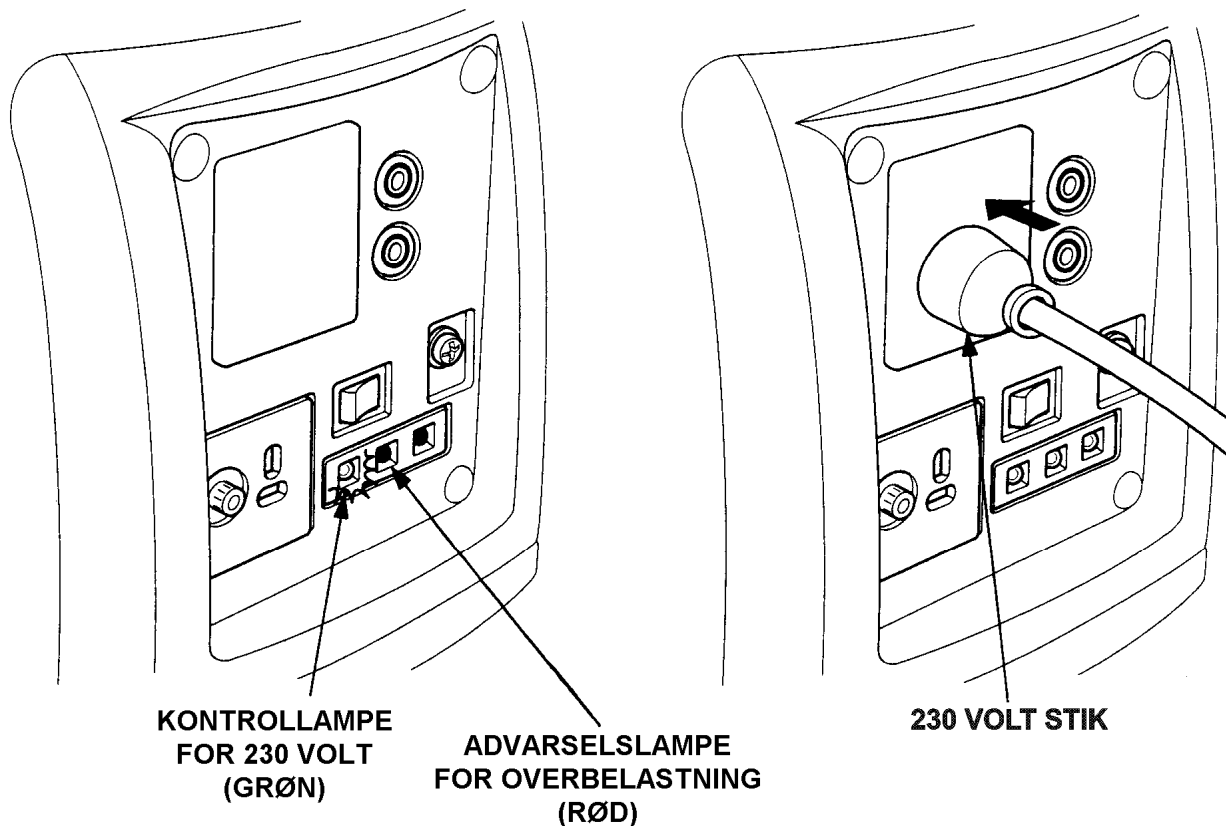
**BEMÆRK:**

- Betydelige overbelastninger, der kontinuerligt tænder den røde advarselampe for overbelastning kan beskadige generatoren. Marginale overbelastninger, der kortvarigt tænder den røde advarselampe for overbelastning, vil også forkorte generatorens levetid.
- Forvis dig om, at udstyret er i driftsmæssig forsvarlig stand inden det tilsluttes generatoren. Hvis et tilsluttet apparat pludselig virker forkert, kører langsomt eller stopper, skal generatoren omgående stoppes. Derefter skal det tilsluttede apparat frakobles generatoren og undersøges for fejl.

### Kontrollampe for 230 volt og advarselampe for overbelastning

Den grønne kontrollampe for 230 volt skal lyse under normal drift.

Hvis generatoren er overbelastet (ved overskridelse af 1,0 KVa) eller hvis det tilsluttede udstyr er kortsluttet, vil den grønne kontrollampe for 230 volt slukke og den røde advarselampe for overbelastning vil tænde og strømmen til det tilsluttede udstyr vil afbrydes.

Stop generatoren, hvis den røde advarselampe for overbelastning tænder og kontroller det tilsluttede udstyr for overbelastning.

#### BEMÆRK:

- Inden du tilslutter udstyr til generatoren, bør du kontrollere, at udstyret er i god stand og at strømforbruget ikke overskrider generatorens maksimale ydelse. Tilslut ledningen fra udstyret og start generatoren

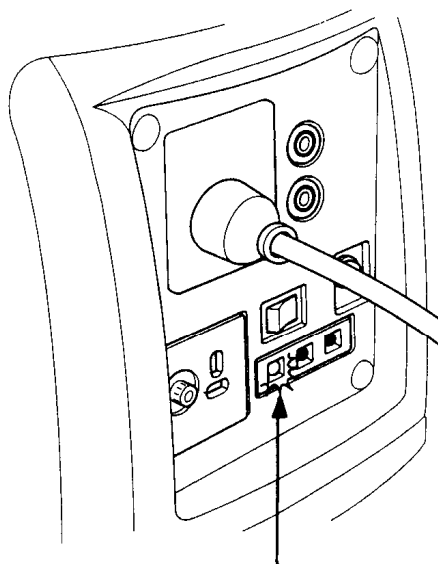

**KONTROLLAMPE  
FOR 230 VOLT  
(GRØN)**

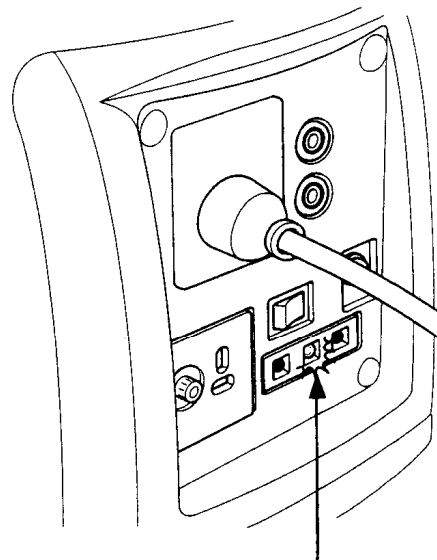

**ADVARSELAMPE  
FOR OVERBELASTNING  
(RØD)**

#### OBS:

- Når en elektrisk motor startes, kan både den røde advarselampe for overbelastning og den grønne kontrollampe lyse samtidigt. Det er normalt, hvis den røde advarselampe for overbelastning slukker efter ca. 4 sekunder. Hvis den røde advarselampe for overbelastning fortsætter med at lyse, bør du kontakte din autoriserede Honda forhandler.

## Paralleldrif

Læs venligst hele kapitlet "**Anvendelse af generatoren**" inden sammenkobling af to generatorer.

Anvend kun Honda's specialkabel til paralleldrif (ekstra udstyr).

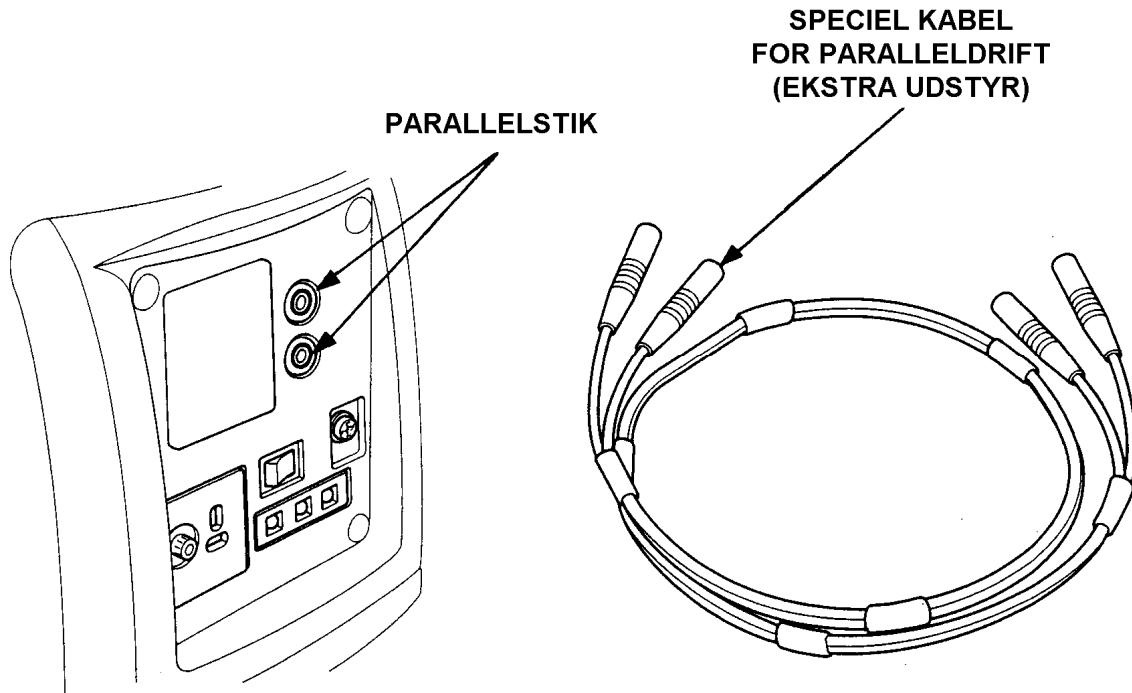

Forvis dig om, at belastningen fra udstyret ikke overstiger ydelsen fra generatorerne. Overskrid aldrig maksimum ydelsen på nogen af generatorerne. Belastning mellem kontinuerlig ydelse og maksimal ydelse skal begrænses til maksimalt 30 minutter.

Begræns drift, der kræver maksimal ydelse, til 30 minutter. Maksimal ydelse for to generatorer i paralleldrif er 2,0 kVA.

For drift i længere perioder, bør belastningen ikke overskride den kontinuerlige ydelse. Kontinuerlig ydelse for to generatorer i paralleldrif er 1,8 kVA.

I begge tilfælde skal den totale belastning (VA) beregnes af alt det tilsluttet udstyr.

### BEMÆRK:

- Betydelig overbelastning, der hele tiden tænder advarselampen for overbelastning (rød) vil beskadige generatoren. Marginal overbelastning, som momentvis tænder advarselampen vil forkorte generatorens levetid.

### ADVARSEL:

- Forbind aldrig forskellige typer og modeller generatorer.
- Tilslut aldrig andre kabler end fra Honda's specielle parallelboks.
- Tilslut og fjern kun parallelkablerne, når motoren er stoppet.
- For drift med en generator skal parallelboksen afmonteres.

### OBS:

- Afhængigt af hvordan det tilsluttede udstyr anvendes kan en overbelastning forekomme, den røde advarsel lampe for overbelastning kan lyse og det vil herefter være umuligt at trække mere strøm ud.
- Elektriske motorer kræver normalt to til tre gange af deres opgivne forbrug ved start.

- 1 Tilslut parallelkablet til begge generatorer.

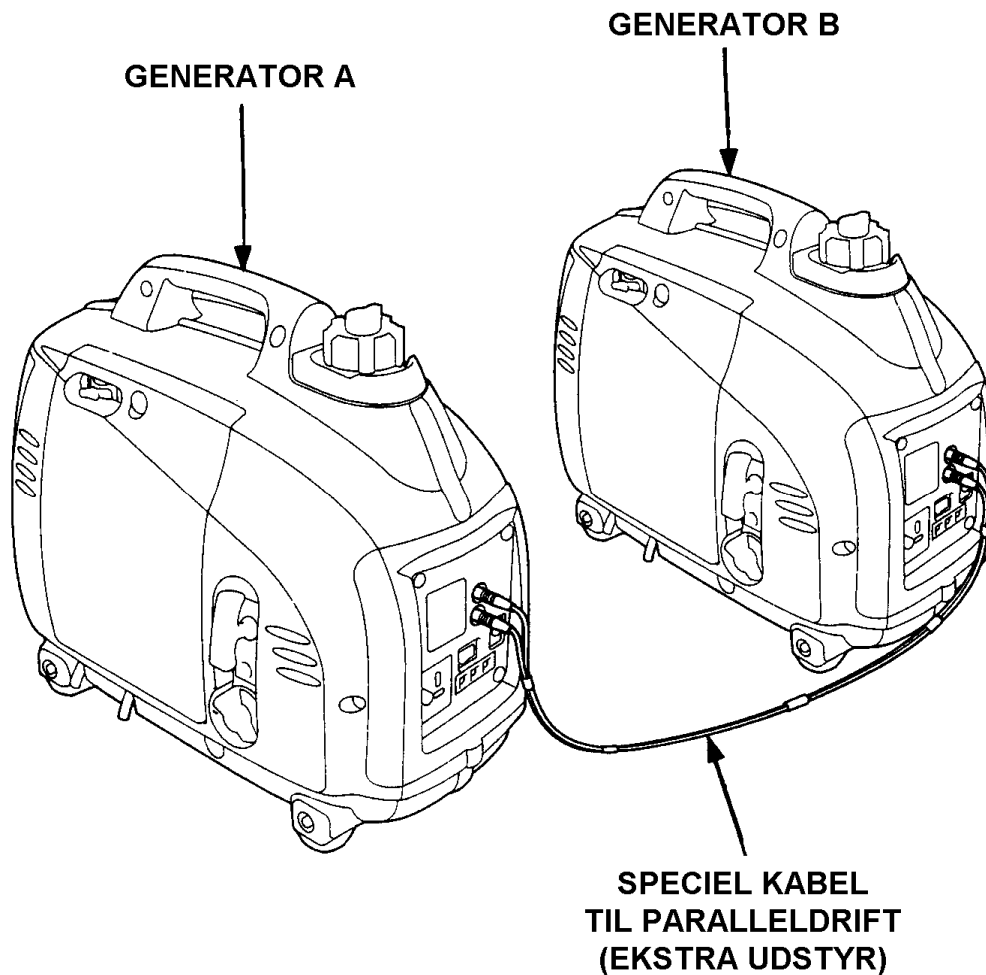

- 2 Forvis dig om, at jordforbindelsen er tilsluttet, hvis det tilsluttede udstyr kræver det.

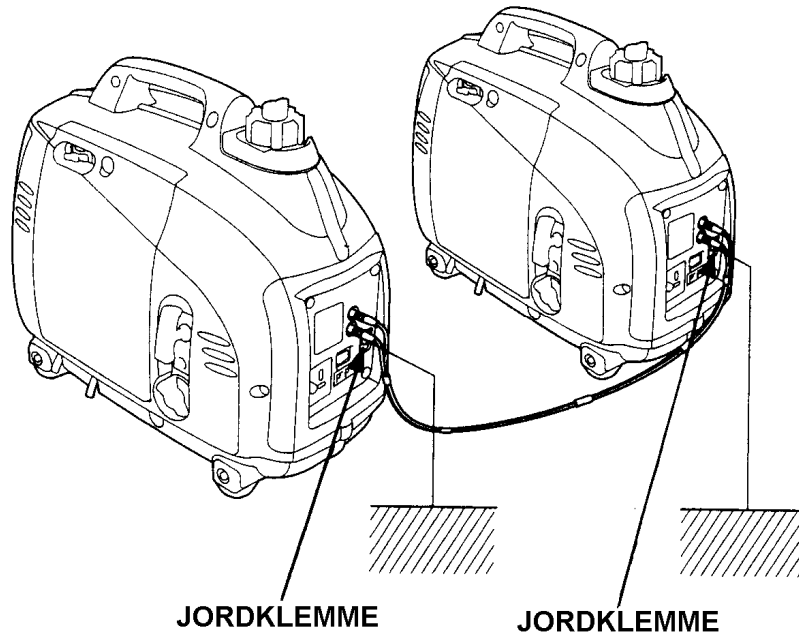

- 3 Start begge generatorer ifølge kapitlet "**Start af generatoren**".
- Når den grønne kontrollampe for 230 volt slukker og den røde advarselsslampe for overbelastning tænder i stedet, skal tændingskontakten drejes over på stop for at stoppe motoren og for derefter at starte motoren igen.
- 4 Kontroller at udstyret, der skal anvendes, er slukket og sæt hanstikket fra udstyret ind i 230 volt stikket på enten generator A eller generator B.

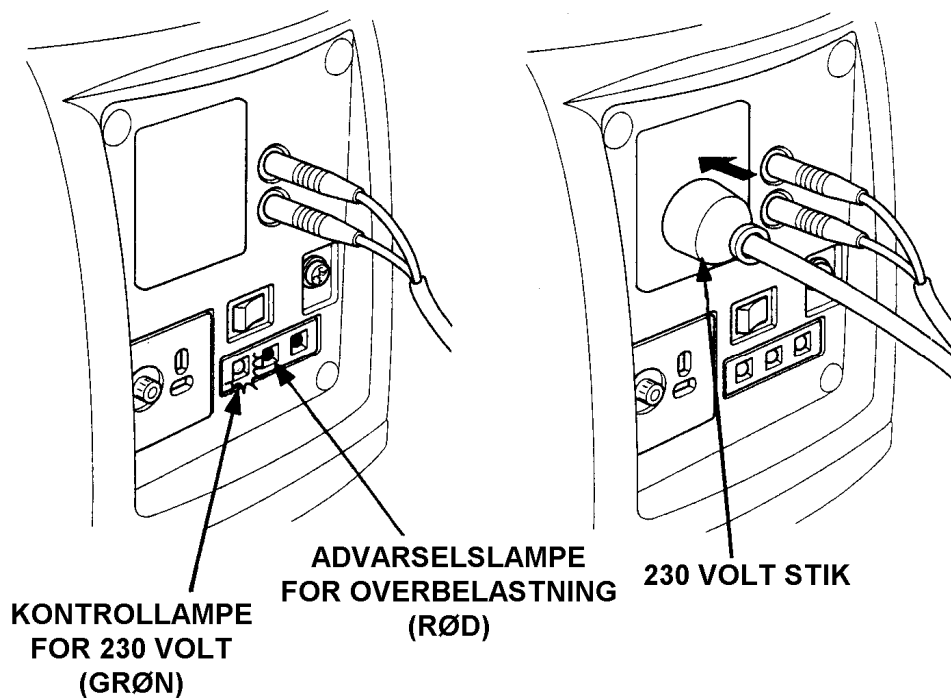

**BEMÆRK:**

- Kontroller at udstyret, der skal anvendes, er slukket. Hvis udstyret, der skal anvendes, er tændt vil det pludseligt begynde at arbejde, når generatorerne startes, hvilket kan føre til uheld og personskader.

## 6 ANVENDELSE AF GENERATOREN

- 5 Tænd for det tilsluttede udstyr.  
Den grønne kontrollampe for 230 volt skal lyse.

VED NORMAL DRIFT

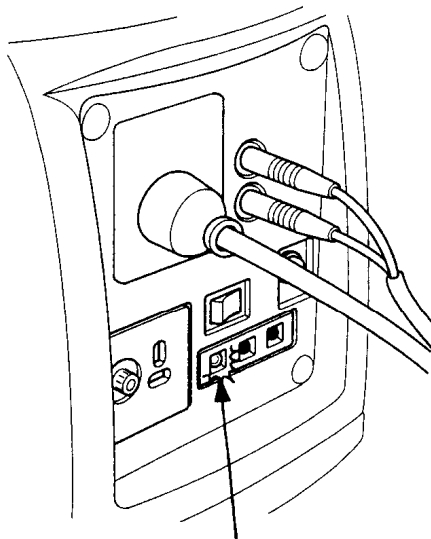

KONTROLLAMPE  
FOR 230 VOLT  
(GRØN)

VED OVERBELASTNING OG KORTSLUTNING

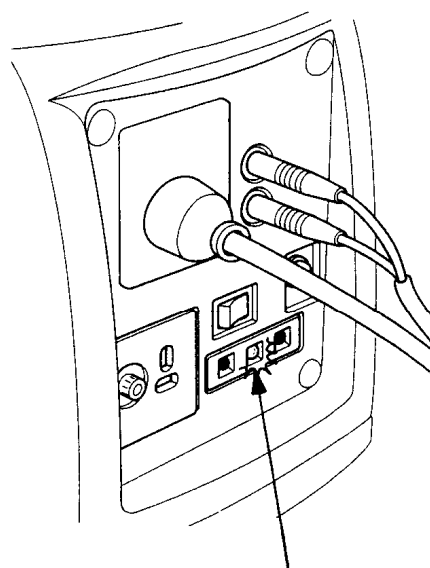

ADVARSELSLAMPE  
FOR OVERBELASTNING  
(RØD)

- I tilfælde af overbelastning (se side 27) eller når der opstår problemer med det tilsluttede udstyr vil den grønne kontrollampe for 230 volt slukke, den røde advarselsslampe for overbelastning vil tænde, lyse konstant og strømmen vil derefter afbrydes. I sådanne tilfælde vil motoren på den pågældende generator ikke stoppe af sig selv, men skal stoppes ved, at tændingskontakten drejes over på stop.

### OBS:

- Når udstyr, der kræver en stor startstrøm, som f.eks. motorer og lign startes, kan den røde advarselsslampe for overbelastning og den grønne kontrollampe for 230 volt lyse samtidigt i en kort periode (ca. 4 sekunder), dette er ingen fejl. Efter start af udstyret, bør den røde advarselsslampe for overbelastning slukke og den grønne kontrollampe for 230 volt bør fortsat lyse.
  - Når drift med to generatorer ikke længere er nødvendig og en generator stoppes, skal parallelkablet samtidigt afmonteres.
- 6 Når du atter skal bruge strøm fra generatoren, bør du slukke for det tilsluttede udstyr og tage 230 volt stikket på ledningen fra udstyret ud af 230 volt stikket på generatoren. Kontroller at udstyret og ledninger er i orden, at udstyret ikke kræver for meget strøm og start generatoren igen.

### Anvendelse af 12 Volt

12 volt stikket er kun til opladning af automobilbatterier.

#### OBS:

- Ved 12 volt drift skal økonomikontakten slukkes.
- 1 Sæt ladekablet i 12 volt stikket på generatoren og derefter ladekablet på batteriets poler.

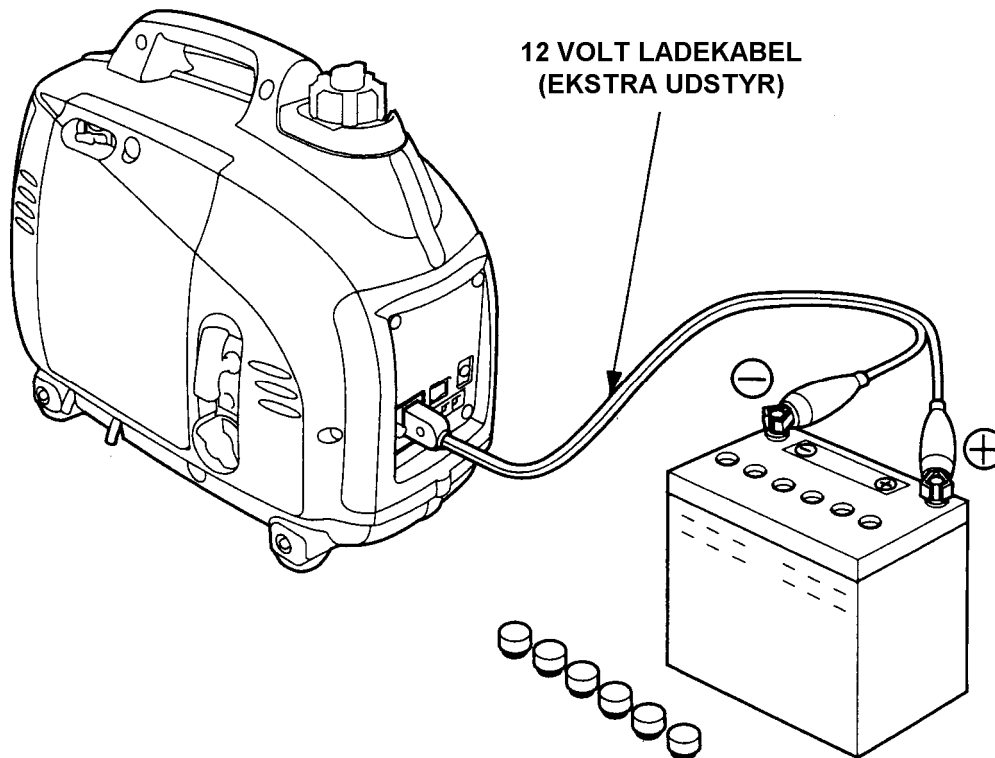

#### ADVARSEL:

- For at undgå risikoen for dannelse af gnister i nærheden af batteriet, bør ladekablet først tilsluttes til 12 volt stikket på generatoren og derefter til batteriet. Tilsvarende skal ladekablet først afmonteres batteriet og derefter generatoren.
- Inden tilslutning af ladekablet til et batteri, der monteret i en bil, skal batteriets stel-forbindelse afmonteres. Monter atter stekablet efter ladekablet er fjernet fra batteriet. Dette vil mindske risikoen for dannelsen af gnister og kortslutninger, hvis du ved et uheld kommer til at danne kontakt mellem en af batteriets poler og bilens karrosseri.

#### BEMÆRK:

- Forsøg aldrig at starte bilens motor med generatoren tilsluttet til batteriet. Generatoren kan beskadiges.
- Tilslut plusledningen til batteriets pluspol. Ombyt aldrig ladekablerne, da det vil kunne medføre alvorlige skader på både batteriet og generatoren.

### ADVARSEL:

- Batterier udvikler eksplosive gasser, hvis disse antændes kan en eksplosion forvolde alvorlige personskader og dødsfald. Sørg for tilstrækkelig udluftning.
- **KEMISK RISIKO:** Batterier indeholder ætsende svovlsyre. Ved kontakt med huden, øjnene, selv gennem tøj kan svovlsyren forårsage brandsår. Ifør dig beskyttende tøj og ansigtsskærm.
- Undgå åben ild, gnister og rygning i nærheden af batteriet.  
**MODGIFT:** Hvis du får syre i øjnene, skyl grundigt med lunkent vand i mindst 15 minutter og tilkald læge.
- **GIFTRISIKO:** Batterisyre er giftig.  
**MODGIFT:** - Udvendigt: Skyl med rindende vand.  
- Indvendigt: Drik så meget vand eller mælk som muligt.  
Derefter mere mælk pisket sammen med æg eller vegetabilsk olie og tilkald straks læge.
- **OPBEVARES UTILGÆNGELIGT FOR BØRN.**

2 Start generatoren.

### OBS:

- 12 volt stikket kan anvendes samtidigt med 230 volt stikket er i brug.
- En overbelastning vil få 12 volt sikringen afbryde (trykknappen springer ud). Hvis dette skulle forekomme, vent i nogle minutter inden sikringen atter trykkes ind for at genoptage driften.

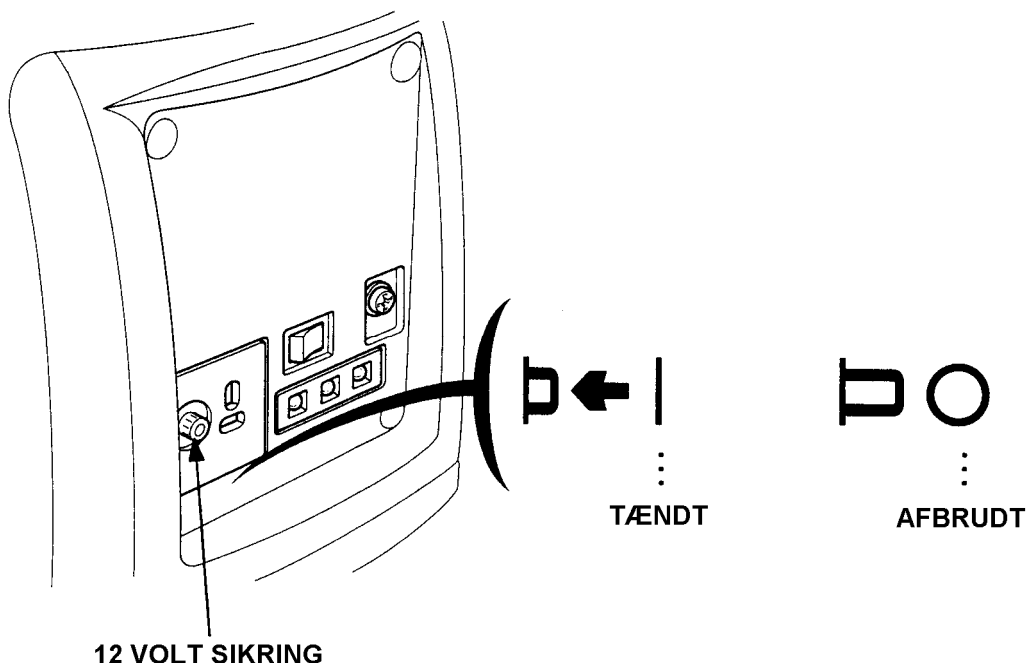

## Oliealarm

Oliealarmen er designet til at beskytte motoren mod skader ved drift med for lidt olie påfyldt. Inden oliestanden i motoren kommer under minimumsniveauet, vil oliealarmen automatisk stoppe motoren (tændingskontakten vil stadig stå i kørestillingen).

Hvis oliealarmen har stoppet motoren, vil den røde advarselsslampe for oliealarmen tænde, når du trækker i starthåndtaget og motoren vil ikke starte. Hvis dette skulle ske, påfyld mere olie på motoren (se side 15 og 16).

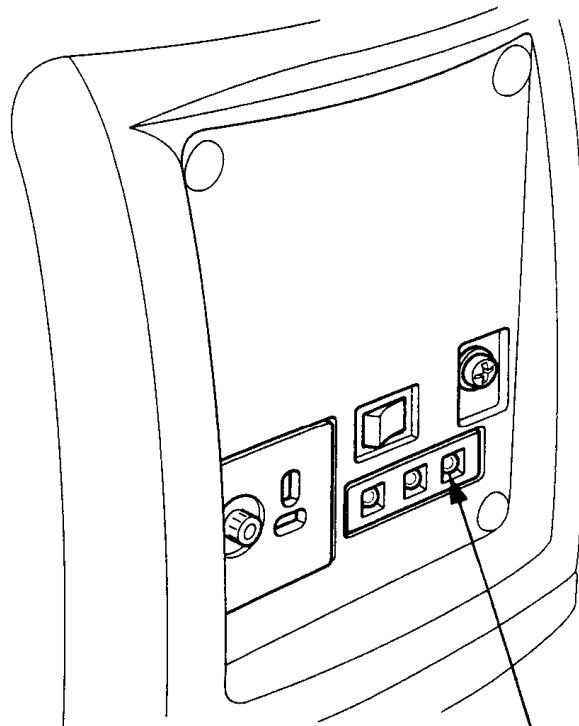

**ADVARSELSLAMPE  
FOR OLIEMANGEL  
(RØD)**

## 7 STOP AF GENERATOREN

---

Ved nødstop, drej tændingskontakten hen på stop.

### Ved normal drift:

1. Sluk for det tilsluttede udstyr og tag ledningen ud af 230 volt stikket på generatoren.

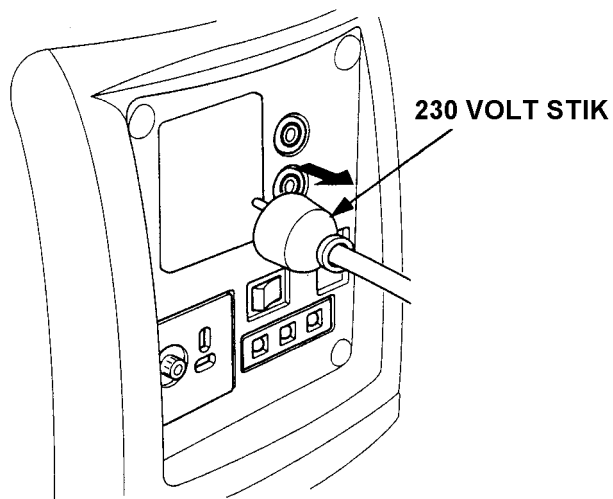

- 2 Drej tændingskontakten hen på stop.

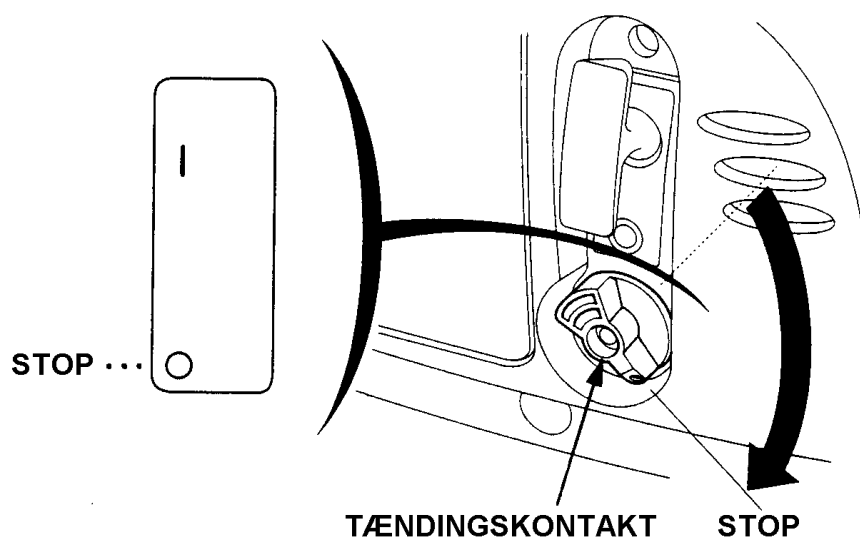

- 3 Drej ventilen i tankdækslet helt mod uret til lukket stilling.

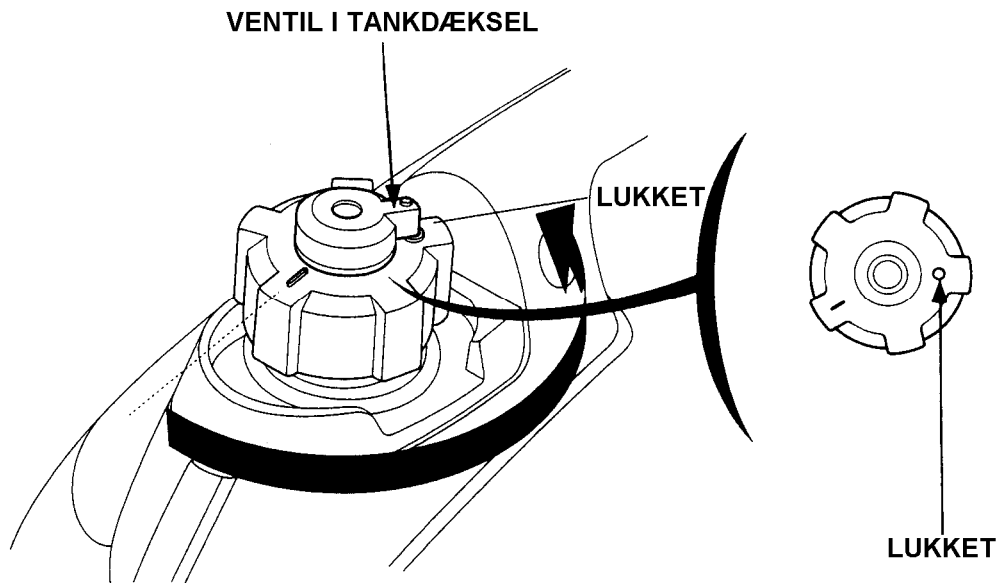

**BEMÆRK:**

- Forvis dig om, at ventilen i tankdækslet er helt lukket, når generatoren er stoppet, transporteres og opbevares.
- 4 Efter paralleldrif skal parallelkablet afmonteres.

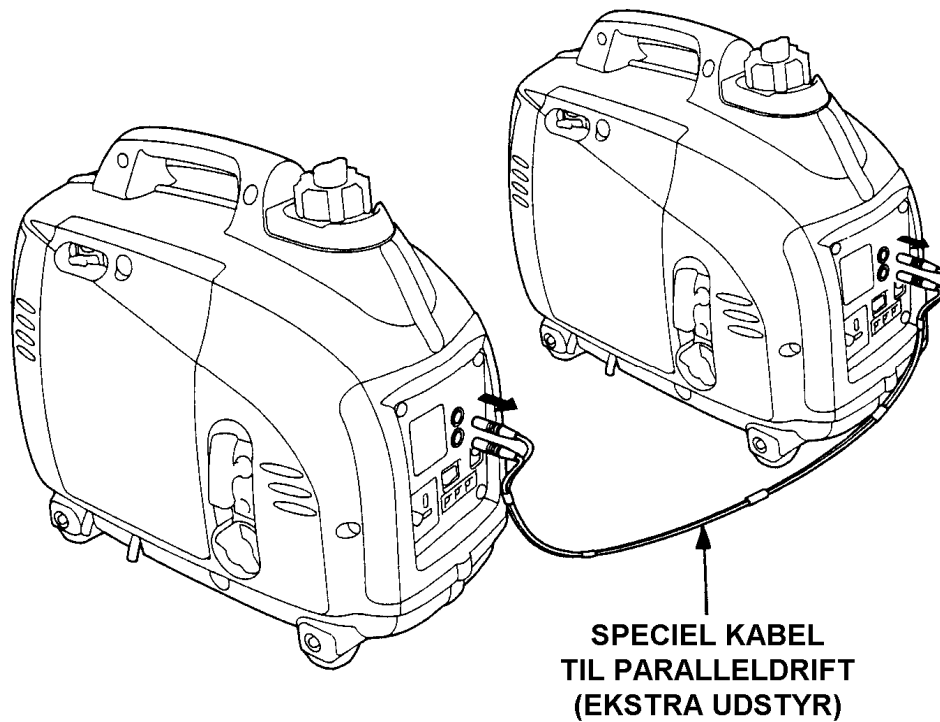

## 8 VEDLIGEHOELDELSE

Formålet med periodiske eftersyn og justeringer af generatoren er, at sikre generatoren maksimal ydelse og levetid.

Serviceintervaller og vedligeholdelseskrav er beskrevet nederst på siden.

### ADVARSEL:

Forvis dig om, at generatoren er stoppet inden du begynder at udføre nogen form for vedligeholdelse og service. Dette vil eliminere adskillige potentielle risici:

- **Forgiftning fra kulilte fra udstødningsgassen. Forvis dig om, at der er tilstrækkelig ventilation, hver gang du skal køre med motoren.**
- **Forbrændinger fra varme motordele. Lad motoren køle ned inden berøring.**
- **Skader fra roterende dele. Lad aldrig motoren køre, medmindre det udtrykkeligt kræves.**

Lydpotten bliver under drift meget varm og forbliver varm en tid efter motoren er stoppet. Pas på ikke at berøre lydpotten, mens den er varm. Lad motoren køle ned inden du udfører vedligeholdelse.

### BEMÆRK:

- Anvend kun originale Honda reservedele til vedligeholdelse og reparation. Brug af uoriginale reservedele kan beskadige generatoren.

### Serviceskema

HYPPIGHED (3)		Daglig	Efter første måned eller 10 timer	Hver 3. måned eller hver 50 timer	Hver 6. måned eller hver 100 timer	Hvert 2. år eller hver 300 timer
Motorolie	Kontroller niveau	○				
	Skift		○		○	
Luftfilter	Kontrol	○				
	Rengør			○ (1)		
Tændrør	Kontrol/justér				○	
	Skift					○
Ventilspillerum	Kontrol/justér					○ (2)
Forbrændingskammer	Rengør	Hver 300 timers drift (2)				
Benzintank og filter	Rengør	Hvert år (2)				
Benzinslange	Kontrol	Hvert 2. år. Udskift om nødvendigt (2)				

### OBS:

- (1) Renses oftere ved drift under støvede forhold.
- (2) Bør foretages af din autoriserede Honda forhandler, medmindre du har det rigtige værktøj og mekanisk kunnen. Se Honda's værkstedshåndbog.
- (3) Ved professionel brug, anvend driftstimer for korrekt vedligeholdelse.

## 1 Skift af motorolien

Olieaftapning bør foretages, mens motoren stadig er varm, for at sikre hurtig og fuldstændig tømning.

### BEMÆRK:

- Forvis dig om, at tændingskontakten er på stop og ventilen i tankdækslet er lukket inden aftapning.

- 1 Skru låseskruen i højre serviceklap løs og tag klappen af.
- 2 Skru olieproppen/pinden af.
- 3 Aftap olien fuldstændigt.
- 4 Fyld op med den anbefalede motorolie (se side 15) og kontroller olieniveauet.
- 5 Monter serviceklappen og spænd den fast med låseskruen.

**Motorolie indhold: 0,25 ltr.**

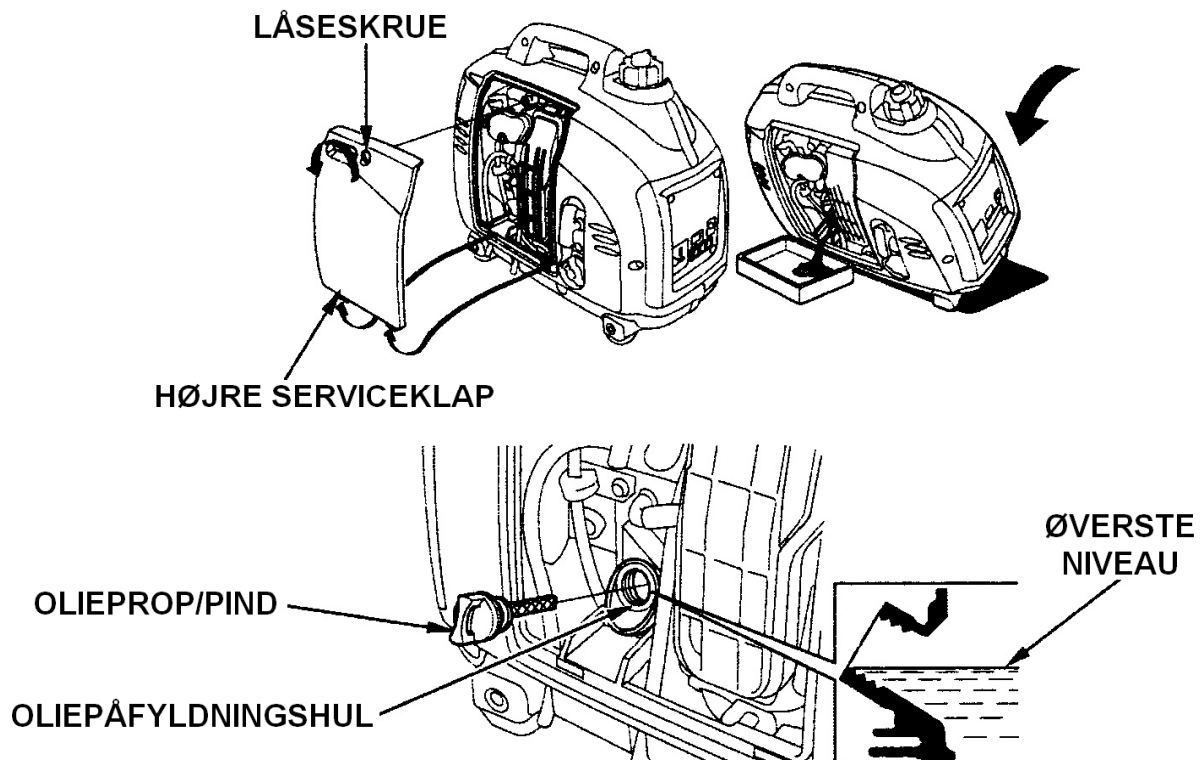

Vask din hænder med vand og sæbe efter arbejdet med motorolien.

### OBS:

- Skil dig af med den brugte motorolie på en miljømæssig, forsvarlig måde. du kan eventuelt hælde motorolien tilbage i en beholder, der kan lukkes, og aflevere den hos din lokale benzinforhandler. Undlad at smide beholderen væk sammen med dit almindelige affald eller at hælde olien ud på jorden.

### 2 Service på luftfilter

Et snavset luftfilter vil hindre luften i at komme ind i karburatoren. For at modvirke karburatorfejl, rens luftfiltret jævnlgt. Rens luftfiltret oftere, hvis generatoren anvendes i støvede områder.

#### ADVARSEL:

- **Brug aldrig benzin eller anden brandfarlig væske til at rense filtret med. Det kan forårsage brand.**

#### BEMÆRK:

- Lad aldrig generatoren køre uden luftfilter. Det vil forårsage kraftig slitage på motoren.

- 1 Skru låseskruen løs og tag højre serviceklap af.
- 2 Tryk ned på den øverste låsetap på toppen af luftfilterdækslet og tag dækslet af.
- 3 Vask luftfiltret i varmt sæbevand og skyl det grundigt eller rens det i en ikke brandfarlig rensesvæske. Lad filtret tørre godt.  
Udskift luftfiltret, hvis det er meget snavset.
- 4 Dyp luftfiltret i ren motorolie og pres overskydende olie ud.
- 5 Monter luftfiltret i luftfilterhuset og sæt luftfilterdækslet på plads.
- 6 Sæt luftfilterdækslet fast i den nederste tap og lås det fast med den øverste låsetap.
- 7 Monter til sidst serviceklappen og fastgør den med låseskruen.

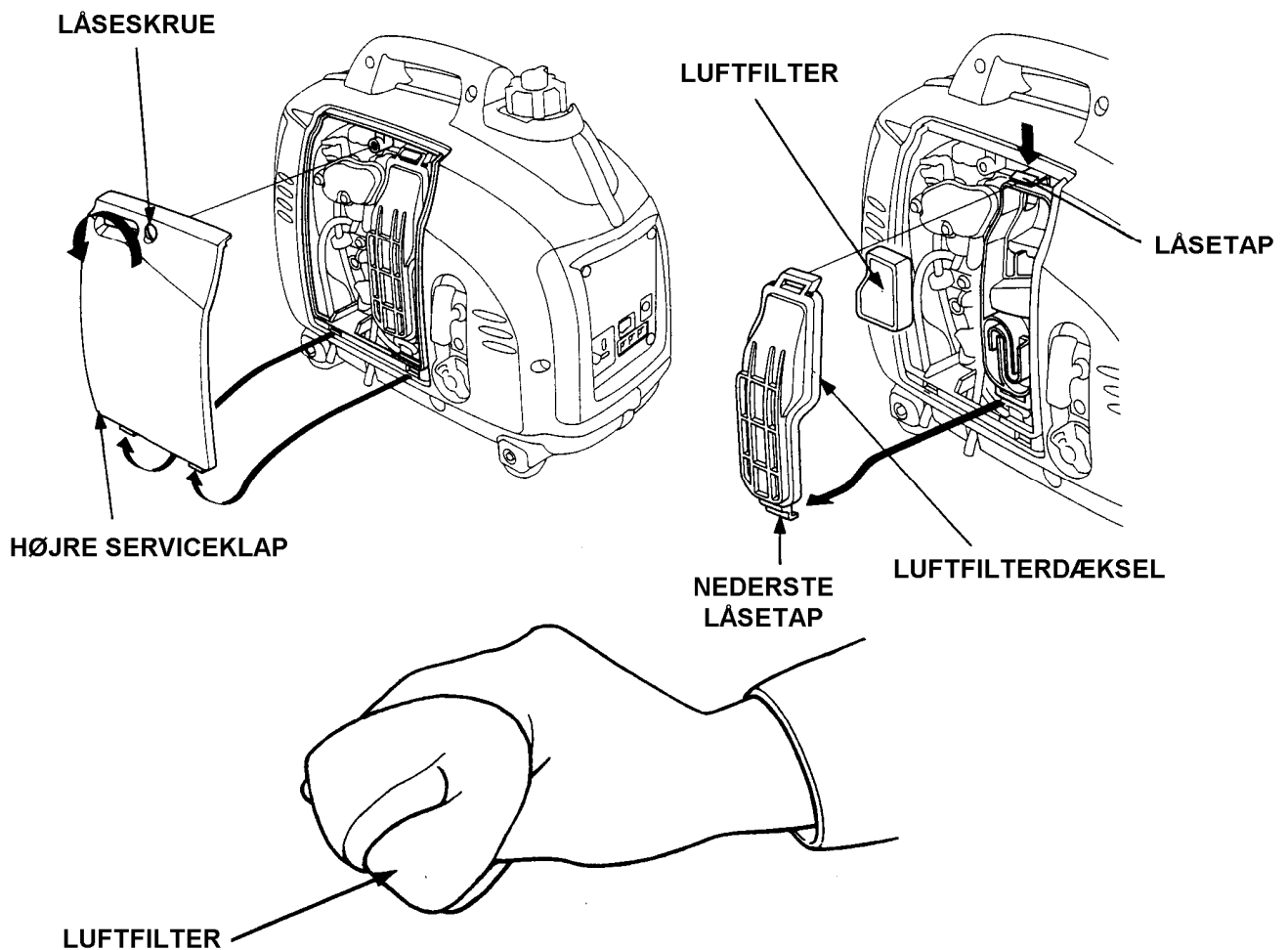

### 3 Service på tændrøret

**Anbefalede tændrør: CR4HSB (NGK)  
U14FSR-UB (DENSO)**

For at sikre korrekt motordrift, skal elektrodeafstanden på tændrøret være korrekt og tændrøret skal være fri for koksaflejringer.

- 1 Tag dækslet over tændrøret af.

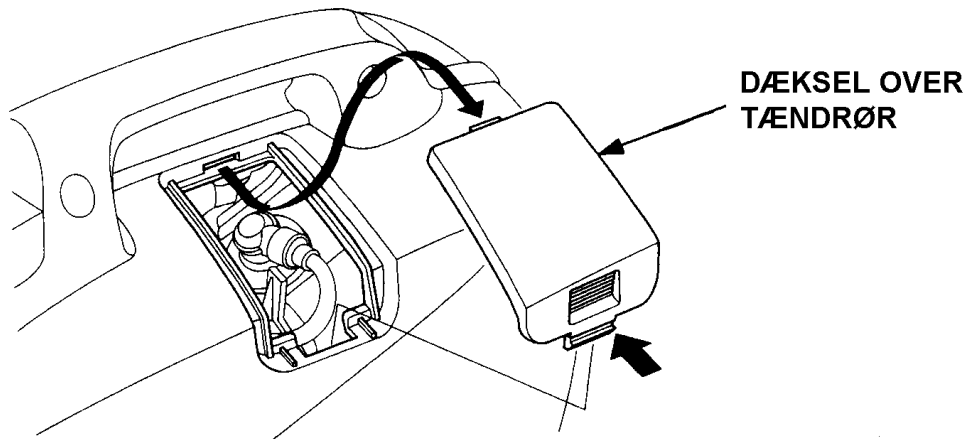

- 2 Tag tændrørshætten af.
- 3 Rens eventuel snavs væk fra området omkring tændrøret.
- 4 Skru tændrøret ud ved hjælp af tændrørsnøglen.

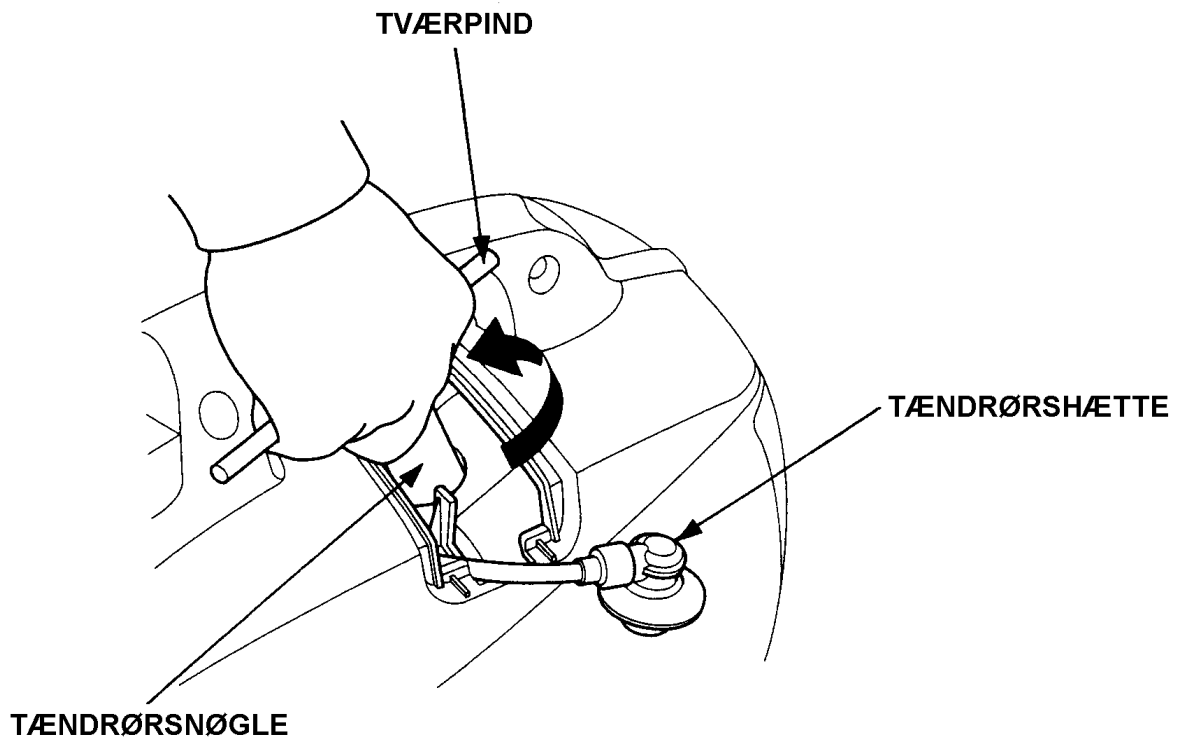

## 8 VEDLIGEHOJDELSE

---

- 5 Undersøg tænderøret. Smid det væk, hvis porcelænet er krakeleret eller revnet. Rens tænderøret med en stålborste, hvis det kan anvendes igen.
- 6 Mål elektrodeafstanden med en tænderørssøger. Justér elektrodeafstanden ved at bøje sideelektroden. Afstanden bør være 0,6 ~ 0,7 mm.

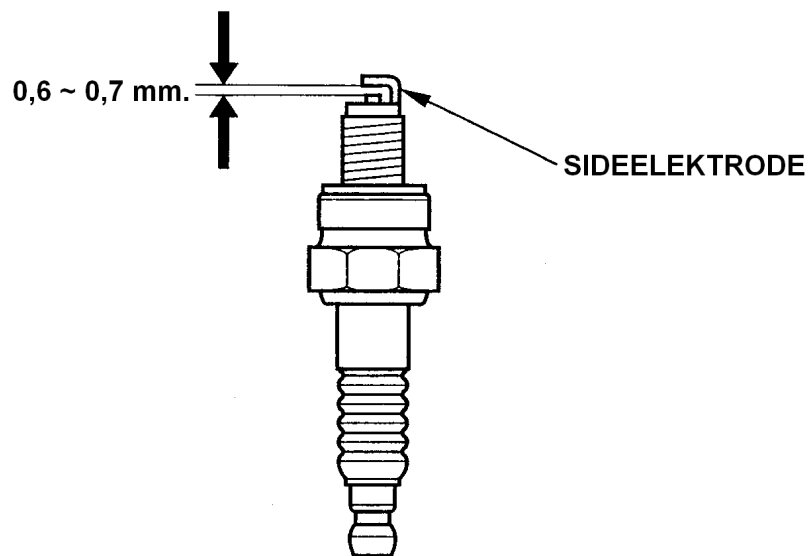

- 7 Skru tænderøret i med hånden, for at undgå at skrue det skævt i gevindet.
- 8 Efter et nyt tænderør er monteret med hånden, spændes det 1/2 omgang yderligere for at tætte pakningen. Hvis et tidligere anvendt tænderør bruges igen, spændes det kun 1/8 ~ 1/4 omgang for at tætte pakningen.
- 9 Monter tænderørshætten på tænderøret.
- 10 Monter dækslet over tænderøret.

### BEMÆRK:

- Tænderøret skal spændes korrekt. Et tænderør, der ikke er spændt korrekt, vil blive meget varmt og muligvis beskadige motoren.
- Anvend aldrig tænderør med forkerte glødetal.

For at undgå at spilde benzin, når generatoren transporteres eller opbevares i længere tid, bør generatoren placeres stående på gummifødderne med tændingskontakten på stop og ventilen i tankdækslet lukket.

**ADVARSEL:****Når generatoren skal transporteres:****Når generatoren skal transporteres:**

- Undgå at overfylde benzintanken (der bør ikke være benzin i påfyldningshullet).
- Anvend aldrig generatoren, mens den står på eller i en bil. Tag generatoren ned fra bilen og anvend den kun på steder med god ventilation.
- Undgå at placere generatoren i en lukket bil i direkte sollys. Hvis generatoren efterlades inde i en lukket bil i mange timer, kan høje temperaturer inde i bilen forårsage, at benzinen fordamper, hvilket kan resultere i en eksplosion fra benzindampene.
- Undgå kørsel på ujævne veje i længere tid med generatoren i bilen. Hvis du skal transportere generatoren på ujævne veje, bør benzinen aftappes på forhånd.

**OBS:**

- Bær altid kun generatoren i bærehåndtaget (det skraverede område på billedet nedenfor).

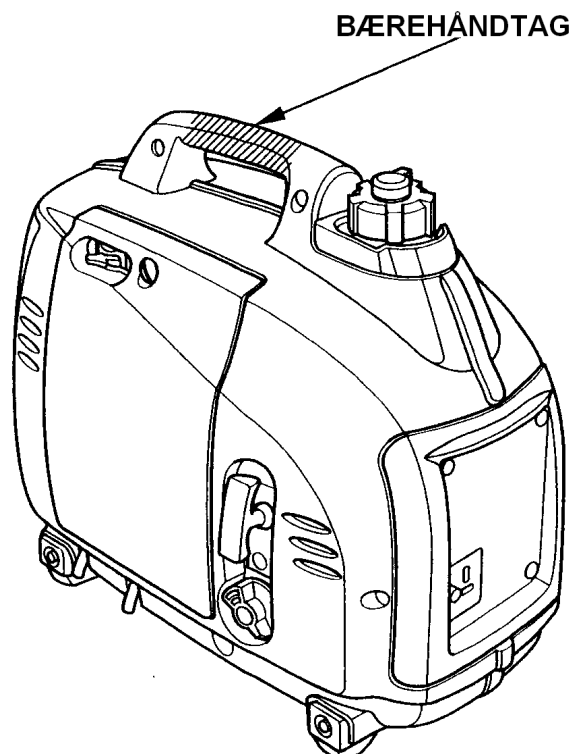

## 9 TRANSPORT/OPBEVARING

Følgende ting skal udføres, før opbevaring af generatoren i en længere periode;

- 1 Opbevar generatoren på et tørt og støvfrit sted.
- 2 Aftap benzinen

### ADVARSEL:

- **Benzin er meget brandfarlig og kan eksplodere under særlige forhold. Udfør denne kontrol på et sted med god ventilation og med motoren stoppet. Undgå åben ild og gnister i nærheden af benzinen.**

- a. Aftap benzinen fra benzintanken i en beholder godkendt til benzin. Det anbefales at anvende en almindelig håndpumpe. Anvend aldrig en elektrisk pumpe.

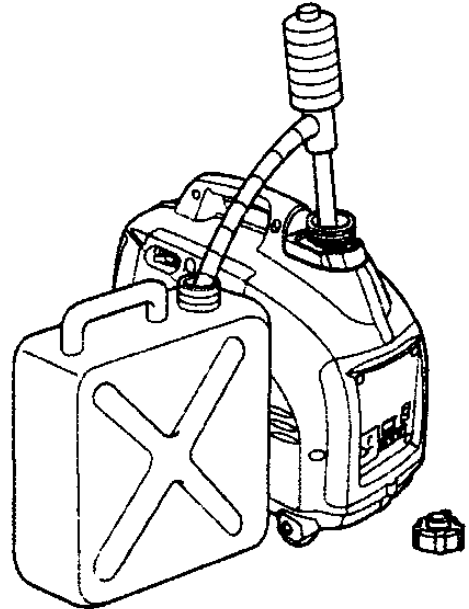

- b. Drej tændingskontakten over i kørestillingen, åben aftapningsskruen i karburatoren og aftap benzinen fra karburatoren i en passende beholder.
- c. Tag tændrørshætten af, mens aftapningsskruen stadig er løsnet og træk 3 eller 4 gange i håndtaget til rekylstarteren for at pumpe benzinen ud af benzinpumpen.
- d. Drej tændingskontakten over på stop og spænd aftapningsskruen fast.
- e. Monter atter tændrørshætten på tændrøret.

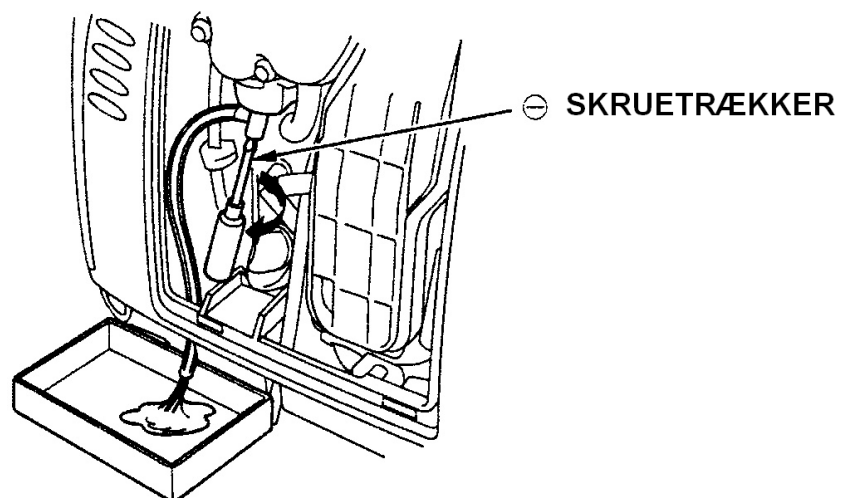

- 3 Skift motorolien.
- 4 Tag tændrøret ud og kom en skefuld ren motorolie ind i cylinderen. Træk i håndtaget til rekylstarteren nogle gange for at fordele olien.
- 5 Træk langsomt i håndtaget til rekylstarteren indtil der føles modstand; stemplet kommer op i kompressionsslaget I denne position er både indsugnings- og udstødningsventilen lukket. Når generatoren opbevares sådan, forhindres rustdannelse på ventilerne.

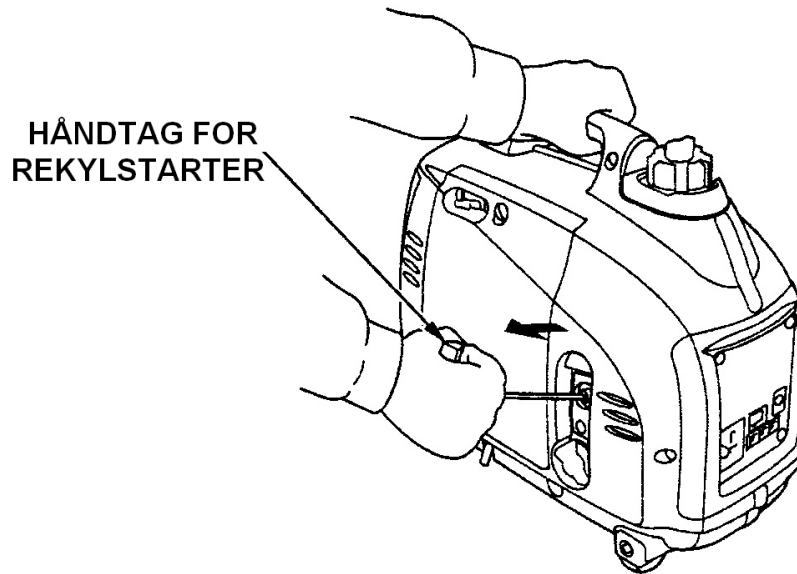

### Motoren kan ikke starte:

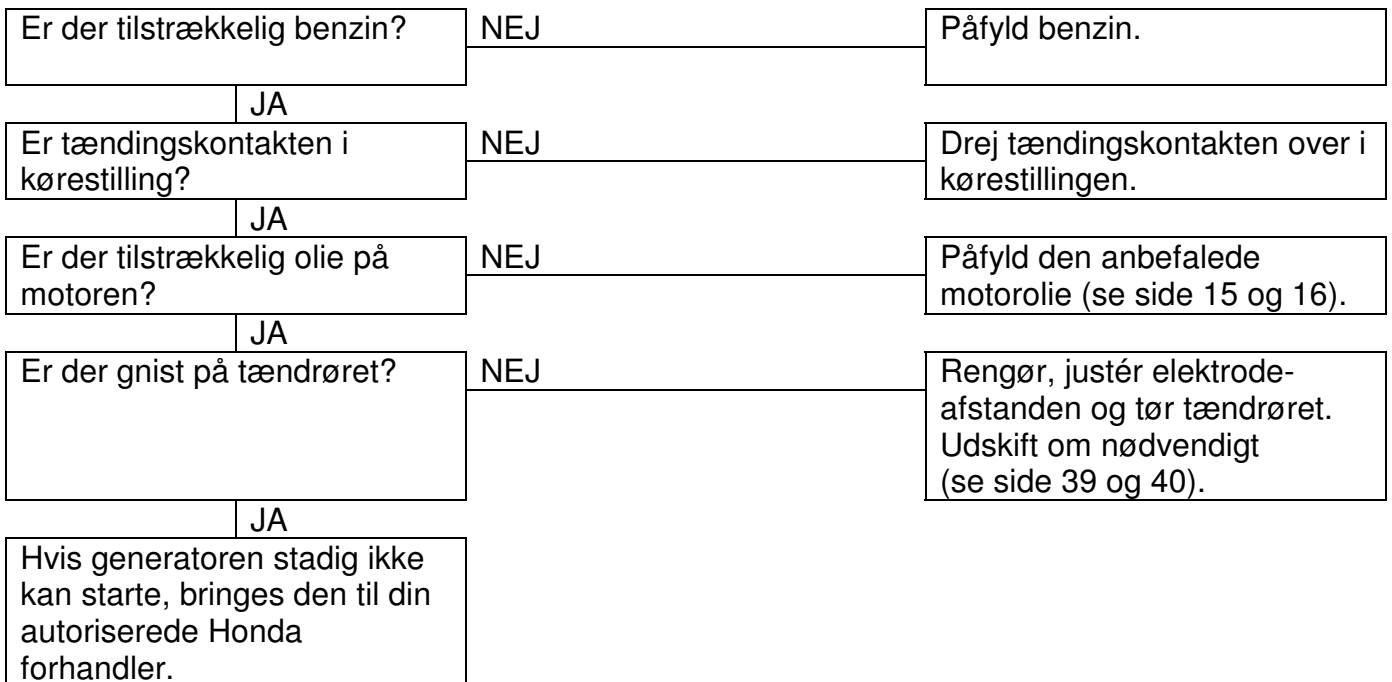

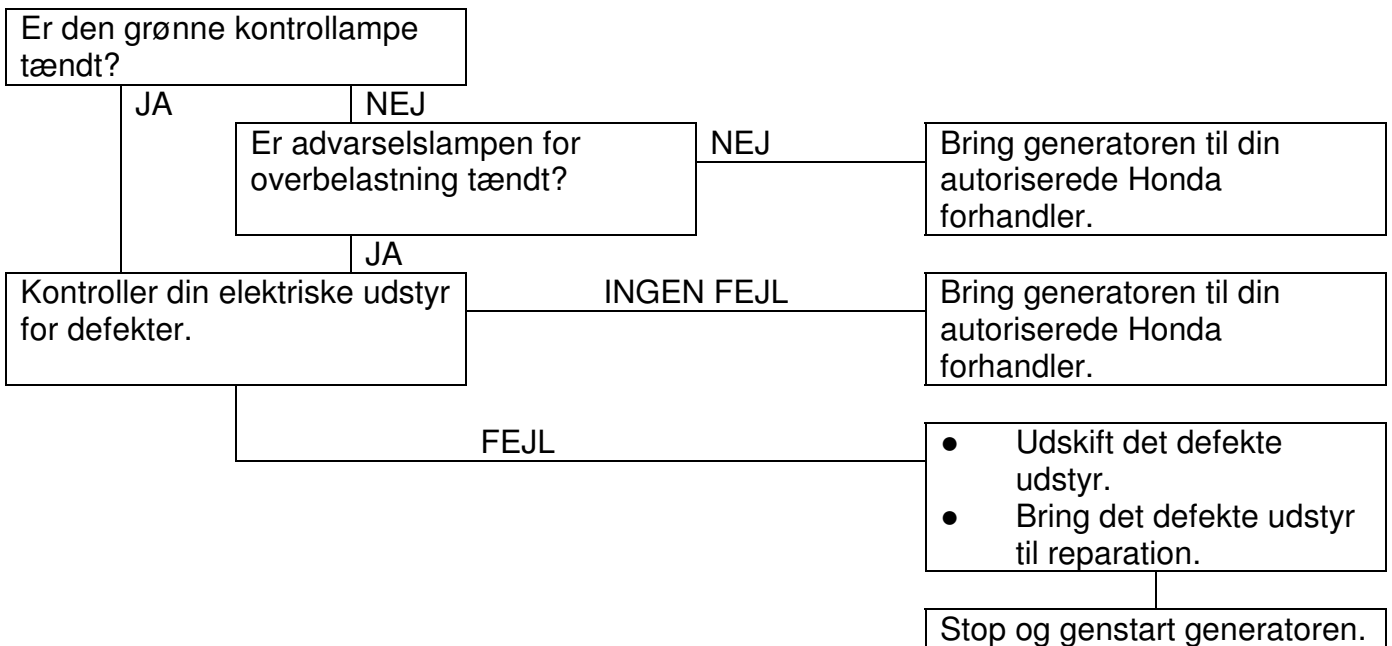
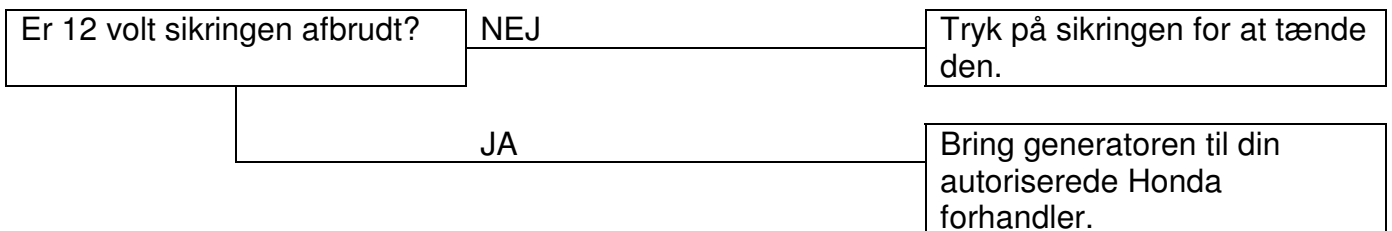
**Udstyret virker ikke:****Ingen strøm på 12 Volt stikket:**

## 11 TEKNISKE DATA

### Dimensioner og vægt:

Model	EU10i
Power produkt kode	EZGA
Længde	451 mm
Bredde	242 mm
Højde	379 mm
Vægt	13,0 kg

### Motor:

Model	GXH50
Type	4-takt topventilet, encylindret
Slagvolumen	49,4 cm <sup>3</sup> .
Boring x slaglængde	41,8 x 36,0 mm.
Kompressionsforhold	8,0: 1
Motor omdrejninger	4.000 ~ 6.000 omdr. min. 5.500 ~ 6.000 omdr. min. (med økonomikontakten slukket)
Kølesystem	Luftkølet
Tændingssystem	Elektronisk tænding
Motorolie indhold	0,25 ltr.
Tank indhold	2,1 ltr.
Tændrør	CR4HSB (NGK) U14FSR-UB (DENSO)

### Generator:

Model	EU10i	
Type	G og F	
230 volt	Kontinuerlig spænding (V)	230
	Kontinuerlig frekvens (Hz)	50
	Kontinuerlig strøm (A)	3,9
	Kontinuerlig effekt (kVA)	0,9
	Maksimal effekt (kVA)	1,0
12 volt	Kun til opladning af automobilbatterier. 12 V, 8 A	

**Støj:**

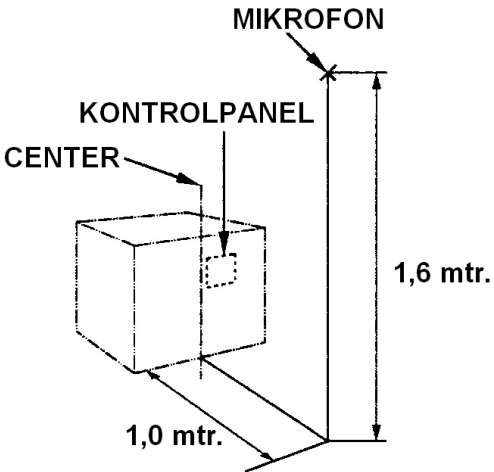
Model	EU10i
Type	G, F
Lydtryksniveau ved generatoren (2006/42/EU)	Ikke over 70 dB (A)
	
Usikkerhed	-
Målt lydeffektniveau (2000/14/EU, 2005/88/EU)	85 dB (A)
Usikkerhed	2 dB (A)
Garanteret lydeffektniveau (2000/14/EU, 2005/88/EU)	87 dB (A)

De nævnte værdier er niveauet for emission og er ikke nødvendigvis det samme som arbejds-værdierne. Fordi der er en korrelation mellem emission og eksponeringsniveau, kan disse ikke anvendes pålideligt til at bestemme om eventuelle forholdsregler er eller ikke er nødvendige. Faktorer, som har indflydelse på den aktuelle eksponering, kan være arbejdet inklusiv stedet hvor arbejdet udføres, andre kilder til støj f.eks. antallet af maskiner, andre tilstødende proces-ser og perioden hvor brugeren er udsat for støjen. Den tilladte støjgrænse kan variere fra land til land. Denne information skal bruges til at give brugeren af generatoren en mulighed for bedre at vurdere risikoen for skader.

**OBS:**

- Specifikationerne kan ændres uden forudgående varsel.

## 12 LEDNINGSDIAGRAM

### Dele:

AC, NF	230 volt Støjfilter
ACOR	230 volt stik
Ca	Kondensator
Cot	Parallelstik
CPB	Kontrolpanel
DC, D	12 volt diode
DC, NF	12 volt støjfilter
DCOR	12 volt stik
DC, W	12 volt vikling
EcoSw	Økonomikontakt
EgB	Motorenhed
EgG	Motorens stelforbindelse
ESw	Tændingskontakt
ExW	Hjælpevikling
FrB	Rammeenhed
FrG	Stelforbindelse på rammen
GeB	Generatorenhed
GT	Jordklemme
IgC	Tændspole
IU	Inverterenhed
MW	Hovedvikling
OAL	Rød advarselsslampe for oliealarm
OI	Rød advarselsslampe for overlastning
OLSw	Oliealarm
PC	Impulsspole
PL	Kontrollampe
SP	Tændrør
SpU	Tændspole
StpM	Stepmotor
SW	Hjælpevikling

### Ledningsfarver:

Bl	Sort
Y	Gul
Bu	Blå
G	Grøn
R	Rød
W	Hvid
Br	Brun
Lg	Lysegrøn
Gr	Grå
Lb	Lyseblå
O	Orange
P	Lyserød

### 230 volt stik

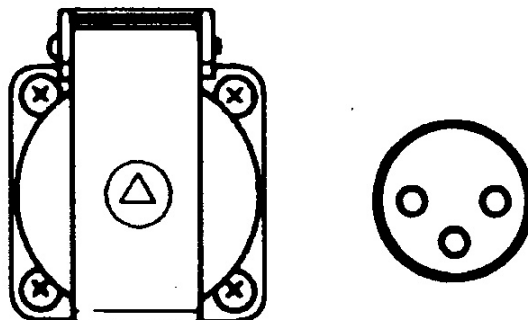

### Kontaktforbindelser

#### TÆNDINGSKONTAKT

	G	Bl
STOP	○	○
KØRESTILLING		

#### ØKONOMIKONTAKT

	R/W	R/Y	ECO
TÆNDT	○	○	OFF
AFBRUDT			ON



## AUSTRIA

**Honda Motor Europe (North)**

Hondastraße 1

2351 Wiener Neudorf

Tel. : +43 (0)2236 690 0

Fax : +43 (0)2236 690 480

<http://www.honda.at>

## BALTIC STATES (Estonia/Latvia/ Lithuania)

**Honda Motor Europe Ltd.**

Estonian Branch

Tulika 15/17

10613 Tallinn

Tel. : +372 6801 300

Fax : +372 6801 301

✉ [honda.baltic@honda-eu.com](mailto:honda.baltic@honda-eu.com)

## BELGIUM

**Honda Motor Europe (North)**

Doornveld 180-184

1731 Zellik

Tel. : +32 2620 10 00

Fax : +32 2620 10 01

<http://www.honda.be>

✉ [BH\\_PE@HONDA-EU.COM](mailto:BH_PE@HONDA-EU.COM)

## BULGARIA

**Kirov Ltd.**

49 Tsaritsa Yoana blvd

1324 Sofia

Tel. : +359 2 93 30 892

Fax : +359 2 93 30 814

<http://www.kirov.net>

✉ [honda@kirov.net](mailto:honda@kirov.net)

## CROATIA

**Hongoldonia d.o.o.**

Jelkovecka Cesta 5

10360 Sesvete – Zagreb

Tel. : +385 1 2002053

Fax : +385 1 2020754

<http://www.hongoldonia.hr>

✉ [jure@hongoldonia.hr](mailto:jure@hongoldonia.hr)

## CYPRUS

**Alexander Dimitriou & Sons Ltd.**

162, Yiannos Kranidiotis Avenue

2235 Latsia, Nicosia

Tel. : +357 22 715 300

Fax : +357 22 715 400

## CZECH REPUBLIC

**BG Technik cs, a.s.**

U Zavodiste 251/8

15900 Prague 5 - Velka

Chuchle

Tel. : +420 2 838 70 850

Fax : +420 2 667 111 45

<http://www.honda-stroje.cz>

## DENMARK

**Tima Products A/S**

Tårnfalkevej 16

2650 Hvidovre

Tel. : +45 36 34 25 50

Fax : +45 36 77 16 30

<http://www.tima.dk>

## FINLAND

**OY Brandt AB.**

Tuupakantie 7B

01740 Vantaa

Tel. : +358 20 775 7200

Fax : +358 9 878 5276

<http://www.brandt.fi>

## FRANCE

**Honda Relations Clients**

TSA 80627

45146 St Jean de la Ruelle Cedex

Tel. : 02 38 81 33 90

Fax : 02 38 81 33 91

<http://www.honda-fr.com>

✉ [espaceclient@honda-eu.com](mailto:espaceclient@honda-eu.com)

## GERMANY

**Honda Motor Europe (North)**

GmbH

Sprendlinger Landstraße 166

63069 Offenbach am Main

Tel. : +49 69 8309-0

Fax : +49 69 8320 20

<http://www.honda.de>

✉ [info@post.honda.de](mailto:info@post.honda.de)

## GREECE

**General Automotive Co S.A.**

71 Leoforos Athinon

10173 Athens

Tel. : +30 210 349 7809

Fax : +30 210 346 7329

<http://www.honda.gr>

✉ [info@saracakis.gr](mailto:info@saracakis.gr)

**HUNGARY****Motor Pedo Co., Ltd.**

Kamaraerdei ut 3.

2040 Budaors

Tel. : +36 23 444 971

Fax : +36 23 444 972

<http://www.hondakisgepek.hu>✉ [info@hondakisgepek.hu](mailto:info@hondakisgepek.hu)**ICELAND****Bernhard ehf.**

Vatnagardar 24-26

104 Reykjavik

Tel. : +354 520 1100

Fax : +354 520 1101

<http://www.honda.is>**IRELAND****Two Wheels ltd**

M50 Business Park, Ballymount

Dublin 12

Tel. : +353 1 4381900

Fax : +353 1 4607851

<http://www.hondaireland.ie>✉ [Service@hondaireland.ie](mailto:Service@hondaireland.ie)**ITALY****Honda Italia Industriale S.p.A.**

Via della Cecchignola, 5/7

00143 Roma

Tel. : +848 846 632

Fax : +39 065 4928 400

<http://www.hondaitalia.com>[info.power@honda-eu.com](mailto:info.power@honda-eu.com)**MALTA****The Associated Motors  
Company Ltd.**

New Street in San Gwakklin Road

Mriehel Bypass, Mriehel QRM17

Tel. : +356 21 498 561

Fax : +356 21 480 150

**NETHERLANDS****Honda Motor Europe (North)**

Afd. Power Equipment-

Capronilaan 1

1119 NN Schiphol-Rijk

Tel. : +31 20 7070000

Fax : +31 20 7070001

<http://www.honda.nl>**NORWAY****Berema AS**

P.O. Box 454

1401 Ski

Tel. : +47 64 86 05 00

Fax : +47 64 86 05 49

<http://www.berema.no>✉ [berema@berema.no](mailto:berema@berema.no)**POLAND****Aries Power Equipment Sp. z o.o.**

ul. Wroclawska 25

01-493 Warszawa

Tel. : +48 (22) 861 43 01

Fax : +48 (22) 861 43 02

<http://www.ariespower.pl><http://www.mojahonda.pl>✉ [info@ariespower.pl](mailto:info@ariespower.pl)**PORTUGAL****Honda Portugal, S.A.**

Rua Fontes Pereira de Melo 16

Abrunheira, 2714-506 Sintra

Tel. : +351 21 915 53 33

Fax : +351 21 915 23 54

<http://www.honda.pt>✉ [honda.produtos@honda-eu.com](mailto:honda.produtos@honda-eu.com)**REPUBLIC OF  
BELARUS****Scanlink Ltd.**

Kozlova Drive, 9

220037 Minsk

Tel. : +375 172 999090

Fax : +375 172 999900

<http://www.hondapower.by>**ROMANIA****Hit Power Motor Srl**

Calea Giulesti N° 6-8 Sector 6

060274 Bucuresti

Tel. : +40 21 637 04 58

Fax : +40 21 637 04 78

<http://www.honda.ro>✉ [hit\\_power@honda.ro](mailto:hit_power@honda.ro)**RUSSIA****Honda Motor RUS LLC**

21. MKAD 47 km., Leninsky district.

Moscow region, 142784 Russia

Tel. : +7 (495) 745 20 80

Fax : +7 (495) 745 20 81

<http://www.honda.co.ru>✉ [postoffice@honda.co.ru](mailto:postoffice@honda.co.ru)

## **SERBIA & MONTENEGRO**

**Bazis Grupa d.o.o.**

Grcica Milenka 39

11000 Belgrade

Tel. : +381 11 3820 295

Fax : +381 11 3820 296

<http://www.hondasrbija.co.rs>

## **SLOVAKIA REPUBLIC**

**Honda Slovakia, spol. s r.o.**

Prievozká 6 821 09 Bratislava

Tel. : +421 2 32131112

Fax : +421 2 32131111

<http://www.honda.sk>

## **SLOVENIA**

**AS Domzale Moto Center D.O.O.**

Blatnica 3A

1236 Trzin

Tel. : +386 1 562 22 42

Fax : +386 1 562 37 05

<http://www.as-domzale-motoc.si>

## **SPAIN & Las Palmas province**

(Canary Islands)

**Greens Power Products, S.L.**

Poligono Industrial Congost -

Av Ramon Ciurans n°2

08530 La Garriga - Barcelona

Tel. : +34 93 860 50 25

Fax : +34 93 871 81 80

<http://www.hondaencasa.com>

## **Tenerife province**

(Canary Islands)

**Automoción Canarias S.A.**

Carretera General del Sur, KM. 8,8

38107 Santa Cruz de Tenerife

Tel. : +34 (922) 620 617

Fax : +34 (922) 618 042

<http://www.aucasa.com>

✉ [ventas@aucasa.com](mailto:ventas@aucasa.com)

✉ [taller@aucasa.com](mailto:taller@aucasa.com)

## **SWEDEN**

**Honda Nordic AB**

Box 50583 - Västkustvägen 17

20215 Malmö

Tel. : +46 (0)40 600 23 00

Fax : +46 (0)40 600 23 19

<http://www.honda.se>

✉ [hpesinfo@honda-eu.com](mailto:hpesinfo@honda-eu.com)

## **SWITZERLAND**

**Honda Suisse S.A.**

10, Route des Moulières

1214 Vernier - Genève

Tel. : +41 (0)22 939 09 09

Fax : +41 (0)22 939 09 97

<http://www.honda.ch>

## **TURKEY**

**Anadolu Motor Uretim ve**

**Pazarlama AS**

Esentepe mah. Anadolu

Cad. No: 5

Kartal 34870 Istanbul

Tel. : +90 216 389 59 60

Fax : +90 216 353 31 98

<http://www.anadolumotor.com.tr>

✉ [antor@antor.com.tr](mailto:antor@antor.com.tr)

## **UKRAINE**

**Honda Ukraine LLC**

101 Volodymyrska Str. - Build. 2

Kyiv 01033

Tel. : +380 44 390 1414

Fax : +380 44 390 1410

<http://www.honda.ua>

✉ [CR@honda.ua](mailto:CR@honda.ua)

## **UNITED KINGDOM**

**Honda (UK) Power Equipment**

470 London Road

Slough - Berkshire, SL3 8QY

Tel. : +44 (0)845 200 8000

<http://www.honda.co.uk>

## **AUSTRALIA**

**Honda Australia Motorcycle and**

**Power Equipment Pty. Ltd**

1954-1956 Hume Highway

Campbellfield Victoria 3061

Tel. : (03) 9270 1111

Fax : (03) 9270 1133

## EU Overensstemmelseserklæring (Oversigt)

## EU Overensstemmelseserklæring

1. Undertegnede, Piet Renneboog, på vegne af den autoriserede repræsentant, erklærer hermed at maskinen, som er beskrevet nedenfor, opfylder alle relevante bestemmelser ifølge:

- Direktiv 98/37/EU og 2006/42/EU
- Direktiv 2004/108/EU om elektromagnetisk forenelighed
- Direktiv 2000/14/EU og 2005/88/EU om udendørs støj

2. Beskrivelse af produktet

- |                       |                             |
|-----------------------|-----------------------------|
| a) Fællesbetegnelse:  | Generator                   |
| b) Anvendelse:        | Produktion af elektricitet  |
| c) Handelsbetegnelse: | Se Tekniske Data på side 46 |
| d) Type:              | Se Tekniske Data på side 46 |
| e) Stelnummer:        |                             |

3. Producent:

Honda Motor Co., Ltd.  
2-1-1 Minamiaoyama  
Minato-ku, Tokyo, Japan

4. Autoriseret repræsentant:

Honda Motor Europe Ltd. Aalst Office  
Wijngaardveld 1 (Noord V)  
9300 Aalst, Belgien

5. Reference til Harmoniserede standarder:

EU 12601:2001

6. Andre standarder eller specifikationer:

7. Direktiv om støjemission fra maskiner til udendørs brug:

- |                                              |                                                                             |
|----------------------------------------------|-----------------------------------------------------------------------------|
| a) Målt lydeffektniveau:                     | Se Tekniske Data på side 46                                                 |
| b) Garanteret lydeffektniveau:               | Se Tekniske Data på side 46                                                 |
| c) Støjparameter:                            | Se Tekniske Data på side 46                                                 |
| d) Procedure for overensstemmelsesvurdering: | ANNEKS VI                                                                   |
| e) Bemyndiget organ:                         | Vincotte Environment<br>Jan Olieslagerslaan 35<br>B-1800 Vilvoorde, Belgien |

8. Sted:

Aalst, Belgien

9. Dato:

\_\_\_\_\_  
Piet Renneboog  
Homologation Manager  
Honda Motor Europe Ltd. Aalst Office





• • •  
• • •